



---

**HR** Perilica rublja  
**МК** Машина за перење

---

Upute za uporabu 2  
Упатство за ракување 35

# SADRŽAJ

|                                                                                 |    |
|---------------------------------------------------------------------------------|----|
| 1. INFORMACIJE O SIGURNOSTI.....                                                | 3  |
| 2. SIGURNOSNE UPUTE.....                                                        | 4  |
| 3. OPIS PROIZVODA.....                                                          | 6  |
| 4. UPRAVLJAČKA PLOČA.....                                                       | 7  |
| 5. BROJČANIK I TIPKE.....                                                       | 8  |
| 6. PROGRAMI.....                                                                | 11 |
| 7. POSTAVKE.....                                                                | 16 |
| 8. PRIJE PRVE UPORABE.....                                                      | 16 |
| 9. SVAKODNEVNA UPORABA.....                                                     | 16 |
| 10. SAVJETI.....                                                                | 21 |
| 11. ČIŠĆENJE I ODRŽAVANJE.....                                                  | 22 |
| 12. PODACI O POTROŠNJI.....                                                     | 26 |
| 13. RJEŠAVANJE PROBLEMA.....                                                    | 27 |
| 14. TEHNIČKI PODACI.....                                                        | 30 |
| 15. <b>BRZI VODIČ</b> .....                                                     | 31 |
| 16. OBRAZAC S PODACIMA O PROIZVODU KOJI SE ODNOSI NA E.U. UREDBA 1369/2017..... | 32 |

## MISLIMO NA VAS

Hvala vam što ste kupili Electrolux uređaj. Izabrali ste proizvod koji sa sobom donosi desetljeća profesionalnog iskustva i inovacija. Domišljat i elegantan, projektiran je misleći na vas. Stoga, uvijek kada ga koristite, možete biti sigurni znajući da ćete svaki put dobiti izvrsne rezultate. Dobrodošli u Electrolux.

**Posjetite našu internetsku stranicu za:**



Dobivanje savjeta o korištenju, rješavanje problema, brošure i servisne informacije:

**[www.electrolux.com/webselfservice](http://www.electrolux.com/webselfservice)**



Registriranje vašeg proizvoda za bolji servis:

**[www.registerelectrolux.com](http://www.registerelectrolux.com)**



Kupujte dodatnu opremu, potrošni materijal i originalne rezervne dijelove za svoj uređaj:

**[www.electrolux.com/shop](http://www.electrolux.com/shop)**

## BRIGA O KUPCIMA I SERVIS

Preporučujemo uporabu originalnih rezervnih dijelova.

Prilikom kontaktiranja ovlaštenog servisnog centra, provjerite da su vam dostupni sljedeći podaci: Model, PNC, serijski broj.

Informacije možete pronaći na natpisnoj pločici.

 Upozorenje / Oprez - sigurnosne informacije

 Opće informacije i savjeti

 Ekološke informacije

Zadržava se pravo na izmjene.

## 1. ⚠ INFORMACIJE O SIGURNOSTI

Prije postavljanja i korištenja uređaja, pažljivo pročitajte isporučene upute. Proizvođač nije odgovoran za bilo kakvu ozljedu ili oštećenje koji su rezultat neispravnog postavljanja ili korištenja. Upute uvijek držite na sigurnom i pristupačnom mjestu za buduću upotrebu.

### 1.1 Sigurnost djece i osjetljivih osoba

- Ovaj uređaj mogu koristiti djeca od 8 godina pa na više i osobe smanjenih tjelesnih, osjetilnih ili mentalnih mogućnosti ili osobe koje ne raspolažu iskustvom ili znanjem ako su pod nadzorom osobe odgovorne za njihovu sigurnost i rade po uputama koje se odnose na sigurno korištenje uređaja te razumiju uključene opasnosti.
- Djeca između 3 i 8 godina starosti i osobe s velikim i složenim invaliditetom trebaju se držati podalje od uređaja, osim ako su pod stalnim nadzorom.
- Djeca mlađa od 3 godine trebaju se držati podalje od uređaja ako nisu pod trajnim nadzorom.
- Ne dozvolite djeci da se igraju s uređajem.
- Sva pakiranja držite izvan dohvata djece i odlažite ih na odgovarajući način.
- Deterdžente čuvajte izvan dohvata djece.
- Djecu i kućne ljubimce držite podalje od uređaja dok su vrata uređaja otvorena.
- Ako uređaj ima sigurnosno zaključavanje za zaštitu djece, morate ga aktivirati.
- Bez nadzora djeca ne smiju čistiti uređaj i provoditi održavanje koje izvršava korisnik.

### 1.2 Opća sigurnost

- Ne mijenjajte specifikacije ovog uređaja.
- Ovaj uređaj namijenjen je za upotrebu u kućanstvu i za slične namjene kao što su:

- čajne kuhinje koje upotrebljavaju zaposleni u prodavaonicama, uredima i drugim radnim prostorima,
- klijenti u hotela, motela, bed&breakfast ustanova i drugih vrsta smješta;
- područja za komunalnu upotrebu u blokovima stanova ili perionicama.
- Nemojte prelaziti maksimalnu količinu punjenja od 6 kg (pogledajte poglavlje "Tablice programa").
- Radni tlak vode na ulazu vode iz izlaznog priključka mora biti između 0,5 bar (0,05 MPa) i 8 bar (0,8 MPa).
- Otvori za ventilaciju na bazi ne smiju se pokrivati sagom, podloškom ili bilo kakvom podnom oblogom.
- Uređaj mora biti spojen na vodovodnu mrežu pomoću novog isporučenog kompleta crijeva ili drugih novih kompleta crijeva koje je isporučio ovlašteni servisni centar.
- Stari komplet cijevi ne smije se ponovno upotrijebiti.
- Ako je kabel napajanja oštećen, proizvođač, ovlašteni servisni centar ili slično kvalificirana osoba mora ga zamijeniti kako bi se izbjegla opasnost od strujnog udara.
- Prije održavanja uređaj isključite, a utikač izvadite iz utičnice električnog napajanja.
- Za čišćenje uređaja ne koristite prskalice vode i/ili pare pod tlakom.
- Očistite uređaj vlažnom krpom. Koristite samo neutralne deterdžente. Nikada ne koristite abrazivna sredstva, abrazivne spužvice za ribanje, otapala ili metalne predmete.

## 2. SIGURNOSNE UPUTE

### 2.1 Postavljanje



Ugradnju je potrebno obaviti u skladu s relevantnim nacionalnim propisima.

- Uklonite sav materijal pakiranja i transportne vijke, uključujući gumeni prsten s plastičnim odstojnikom.
- Transportne vijke čuvajte na sigurnom mjestu. Ako uređaj trebate premjestiti, najprije pričvrstite transportne blokade uz pomoć kojih se blokira bubanj da ne bi došlo do unutarnjeg oštećenja.

- Prilikom pomicanja uređaja uvijek budite pažljivi jer je uređaj težak. Uvijek nosite zaštitne rukavice i zatvorenu obuću.
- Pridržavajte se uputa za ugradnju koje su priložene uređaju.
- Ne postavljajte i ne koristite oštećeni uređaj.
- Uređaj ne postavljajte ili ne upotrebljavajte na mjestima gdje temperatura može biti niža od 0 °C ili gdje je izložen vremenskim utjecajima.
- Pod na kojeg ćete uređaj postaviti treba biti ravan, stabilan, otporan na toplinu i čist.
- Provjerite cirkulira li zrak između uređaja i poda.
- Nakon što se uređaj postavi u konačan položaj, libelom provjerite je li uređaj u niveliran. Ako nije, podesite nožice.
- Ne instalirajte uređaj izravno iznad odvoda.
- Ne prskajte vodu na uređaj i ne izlažite ga pretjeranoj vlažnosti.
- Uređaj ne postavljajte na mjesta gdje se poklopac uređaja ne može potpuno otvoriti.
- Ispod uređaja ne stavljajte zatvoreni spremnik za prikupljanje vode koja možda curi. Kontaktirajte ovlašteni servisni centar kako biste provjerili koji se pribor može upotrijebiti.

## 2.2 Spajanje na električnu mrežu



### UPOZORENJE!

Opasnost od požara i strujnog udara.

- Uređaj mora biti uzemljen.
- Uvijek koristite pravilno ugrađenu utičnicu sa zaštitom od strujnog udara.
- Uvjerite se da su parametri na natpisnoj pločici kompatibilni s električnim detaljima napajanja.
- Ne koristite višeputne utikače i produžne kabele.
- Pazite da ne oštetite utikač i kabel napajanja. Ako je potrebno zamijeniti električni kabel, to mora izvršiti ovlašteni servisni centar.

- Utikač kabela napajanja utaknite u utičnicu tek po završetku postavljanja. Provjerite postoji li pristup utikaču nakon postavljanja.
- Kabel napajanja ili utikač ne dodirujte vlažnim rukama.
- Ne povlačite kabel napajanja kako biste utikač izvukli iz utičnice. Uvijek uhvatite i povucite utikač.

## 2.3 Spajanje na dovod vode

- Ne oštećujte crijeva za vodu.
- Prije priključka na nove cijevi, cijevi koje dugo nisu korištene, nakon popravka ili instalacije novih uređaja (mjerila itd.), pustite da voda teče dok nije čista i bistra.
- Provjerite da nema vidljivih curenja tijekom i nakon prve uporabe uređaja.
- Ne koristite produžno crijevo ako je crijevo za dovod vode prekratko. Kontaktirajte ovlašteni servisni centar kako biste nabavili zamjensko crijevo za dovod vode.
- Prilikom raspakiranja uređaja, moguće je da voda teče iz odvodnog crijeva. To je zato jer se uređaj u tvornici testira s vodom.
- Crijevo za odvod vode možete produžiti do maksimalne dužine od 400 cm. Kontaktirajte ovlašteni servis za drugo crijevo za odvod vode i za produžetak.
- Osigurajte da se slavini nakon postavljanja može lako pristupiti.

## 2.4 Upotreba



### UPOZORENJE!

Opasnost od ozljeda, električnog udara, vatre, opekotina ili oštećenja uređaja.

- Slijedite sigurnosne upute na ambalaži deterđenta.
- Ne stavljajte zapaljive predmete ili predmete namočene zapaljivim sredstvima u, pored ili na uređaj.
- Ne perite tkanine jako zaprljane uljem, mašću ili drugim masnoćama. To može oštetiti gumene dijelove perilice rublja. Takve tkanine prethodno operite prije stavljanje u perilicu rublja.

- Pazite da su svi metalni predmeti izvađeni iz rublja.

## 2.5 Usluga

- Za popravak uređaja kontaktirajte ovlaštenu servis.
- Koristite samo originalne rezervne dijelove.

## 2.6 Odlaganje



### UPOZORENJE!

Opasnost od ozljede ili gušenja.

- Uređaj isključite iz električnog napajanja i iz vodovodnog sustava.
- Odrežite kabel napajanja blizu uređaja i odložite ga.
- Uklonite bravu na vratima kako biste spriječili zatvaranje djece ili kućnih ljubimaca u bubnju.
- Uređaj odložite u skladu s lokalnim zahtjevima za odlaganje električne i elektroničke opreme (WEEE).

# 3. OPIS PROIZVODA

## 3.1 Posebne značajke

Vaša nova perilica rublja zadovoljava sve moderne zahtjeve za učinkoviti tretman rublja s malom potrošnjom vode, energije i deterdženta i te će negovati tkanine.

- Zahvaljujući **Soft Plus opciji**, omekšivač tkanine ravnomjerno se rasprostire u rublju i duboko prodire u

vlakna tkanine i tako daje savršenu mekoću.

- **Sustav SensiCare** automatski prilagođava trajanje programa prema rublju u bubnju kako bi postigao savršene rezultate pranja u minimalnom mogućem vremenu.

## 3.2 Pregled uređaja

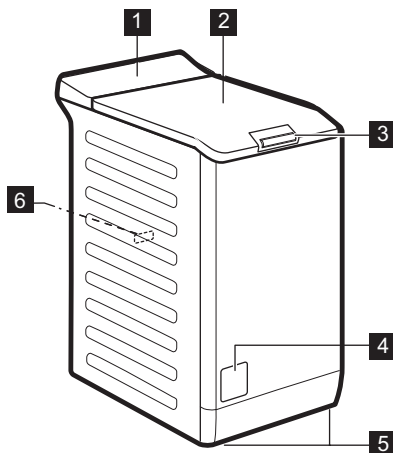







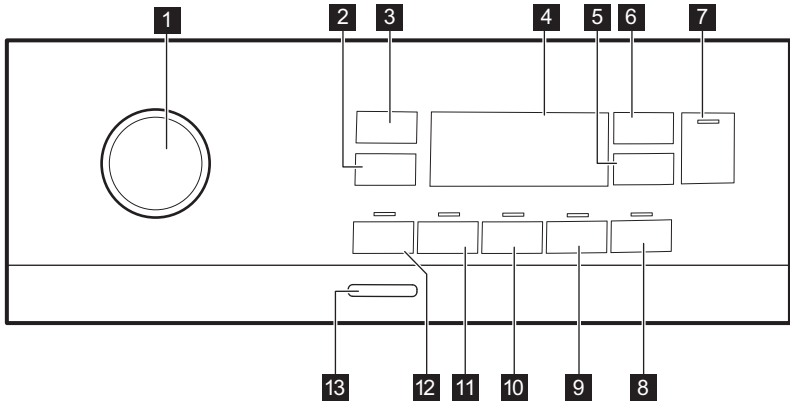



- 1 Upravljačka ploča
- 2 Poklopac
- 3 Ručica poklopcia
- 4 Filtar odvodne pumpe
- 5 Nožica za niveliranje uređaja
- 6 Natpisna pločica

## 4. UPRAVLJAČKA PLOČA

### 4.1 Opis upravljačke ploče









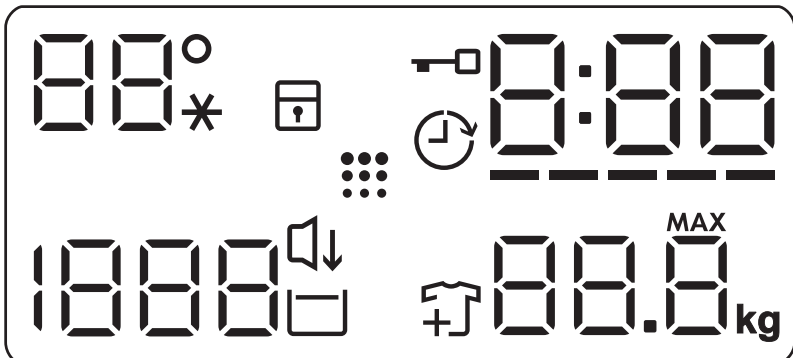





- 1** Programator
- 2** Dodirna tipka opcije Smanjenje centrifuge 
- 3** Temperatura dodirna tipka 
- 4** Prikaz
- 5** Odgoda početka dodirna tipka 
- 6** Upravljanje vremenom dodirna tipka 
- 7** Start / Paus dodirna tipka 

- 8** Lako glačanje dodirna tipka 
- 9** Soft Plus dodirna tipka 
- 10** Ekstra ispiranje dodirna tipka 
- 11** Mrlje dodirna tipka 
- 12** Predpranje dodirna tipka 
- 13** Uklj./Isklj. pritiska tipka

### 4.2 Prikaz



|                                                                                   |                                                                                                                                                                                                                                  |
|-----------------------------------------------------------------------------------|----------------------------------------------------------------------------------------------------------------------------------------------------------------------------------------------------------------------------------|
|  | Područje temperature:<br>Indikator temperature<br>Indikator hladne vode                                                                                                                                                          |
|  | Indikator roditeljske zaštite.                                                                                                                                                                                                   |
|  | Indikator odgode početka.                                                                                                                                                                                                        |
|  | Indikator zaključanog poklopca.                                                                                                                                                                                                  |
|  | Digitalni indikator može prikazati: <ul style="list-style-type: none"> <li>• Trajanje programa (npr. 2:40).</li> <li>• Vrijeme odgode (npr. 2h).</li> <li>• Kraj ciklusa (000).</li> <li>• Kod upozorenja (npr. E20).</li> </ul> |
|  | Indikator razine trake Time Managera.                                                                                                                                                                                            |
|  | Indikator maksimalne težine rublja.                                                                                                                                                                                              |
|  | Indikator dodavanja rublja. Svijetli tijekom početka faze pranja, dok korisnik može pauzirati uređaj i dodati još rublja.                                                                                                        |
|  | Indikator čišćenja bubnja.                                                                                                                                                                                                       |
|  | Indikator Noć.                                                                                                                                                                                                                   |
|  | Indikator zadržavanja vode.                                                                                                                                                                                                      |
|  | Područje centrifugiranja:<br>Indikator brzine centrifuge<br>Indikator rada bez centrifugiranja. Faza centrifugiranja je isključena.                                                                                              |

## 5. BROJČANIK I TIPKE

### 5.1 Uvod



Opcije/funkcije ne mogu se odabrati sa svim programima pranja U "Tablici programa" provjerite kompatibilnost između opcija/funkcija i programa pranja. Opcija/funkcija mogu jedna drugu isključivati, u kojem slučaju uređaj vam ne dozvoljava postaviti nekompatibilne opcije/funkcije.

### 5.2 Uklj./Isklj.

Kako biste omogućili uključivanje ili isključivanje uređaja, pritisnite ovu tipku na nekoliko sekundi. Prilikom uključivanja i isključivanja uređaja oglašavaju se dva različita zvuka.

Budući da funkcija stanja pripravnosti automatski isključuje uređaj nakon nekoliko minuta kako bi u nekim slučajevima smanjila potrošnju energije, možda ćete trebati ponovno uključiti uređaj.

Više pojedinosti potražite u odjeljku „Stanje pripravnosti“ poglavlja „Svakodnevna upotreba“.



### 5.3 Temperatura

Kada odaberete programa pranja, uređaj automatski predlaže zadanu postavku temperature.

Dodirujte ovu tipku dok s ena zaslonu ne pojavi željena temperatura.

Kad se na zaslonu prikažu indikatori --\*, uređaj ne zagrijava vodu.

### 5.4 Centrifugiranje

Kada postavite program, uređaj automatski postavlja dozvoljenu maksimalnu brzinu centrifuge, osim za program Denim. Pomoću ove opcije možete smanjiti zadanu brzinu centrifuge.

Više puta dodirnite ovu tipku da biste:

- **Smanjili brzinu centrifuge.** Zaslon prikazuje samo brzine centrifugiranja koje su dostupne za odabrani program.

- **Dodatne opcije centrifuge Bez centrifuge -- --.**

Ovu opciju postavite za isključenje svih faza centrifuge. Uređaj izvodi jedinu fazu ispuštanja odabranog programa pranja. Postavite ovu opciju za vrlo osjetljive tkanine. Faza ispiranja upotrebljava više vode za određene programe pranja

- **Uključite opciju Zadržavanje vode **

Zadnja centrifuga se ne provodi. Voda posljednjeg ispiranja ne ispušta se kako bi se spriječilo gužvanje tkanina. Program pranja završava s vodom u bubnju.

Na zaslonu se prikazuje indikator . Poklopac ostaje zaključan, a bubanj se redovito okreće za smanjenje pojave nabora. Za otključavanje poklopca morate izbaciti vodu.

Ako dodirnete tipku Start / Paus , uređaj izvršava fazu centrifugiranja i ispušta vodu.

-  Uređaj se automatski isprazni nakon otprilike 18 sati.

- Uključite opciju Noć .

Srednja i završna faza centrifuge su potisnute i program završava s vodom u bubnju. Time se smanjuje gužvanje.

Na zaslonu se prikazuje indikator . Poklopac ostaje zaključan. Bubanj se redovito okreće kako bi se spriječila pojava nabora. Za otključavanje poklopca morate izbaciti vodu. Budući da je program vrlo tih, pogodan je za korištenje u noćnim satima kada su dostupne jeftinije tarife električne energije. U nekim programima ispiranja se izvode s više vode.

Ako dodirnete tipku Start / Paus , uređaj izvršava samo fazu ispuštanja vode.

-  Uređaj se automatski isprazni nakon otprilike 18 sati.

### 5.5 Predpranje

Pomoću ove opcije možete programu pranja dodati fazu pretpranja.

Pali se odgovarajući indikator iznad dodirne tipke.

- Ovu opciju koristite kako biste dodali fazu pretpranja na 30 °C prije faze pranja. Ta opcija preporučuje se za jako zaprljano rublje, naročito ono zaprljano pijeskom, prašinom, blatom i drugim krutim česticama.

-  Ona može produžiti trajanje programa.

### 5.6 Mrlje

Dodirnite tu tipku kako biste programu dodali fazu tretiranja mrlja.

Pali se odgovarajući indikator iznad dodirne tipke.

Ovu opciju koristite za rublje s mrljama koje je teško ukloniti.

Ako uključite ovu opciju, sredstvo za odstranjivanje mrlja stavite u odjeljak .

-  Ova opcija produljuje trajanje programa. Ova opcija nije dostupna s temperaturom nižom od 40 °C.

## 5.7 Trajno Ekstra ispiranje

S tom opcijom možete odabranom programu pranja dodati nekoliko ispiranja.

Tu opciju koristite za ljude s alergijama na ostake deterdženta i osjetljivom kožom.

-  Ova opcija produljuje trajanje programa.

Odgovarajući indikator iznad gumba počinje svijetliti i ostaje tako tijekom sljedećih ciklusa dok se ne isključi ova opcija.

## 5.8 Trajno Soft Plus

Postavite ovu opciju kako biste optimizirali raspršivanje omekšivača tkanine i poboljšali mekoću tkanine.

Preporučuje se kada koristite omekšivač tkanine.

-  Ova opcija produljuje trajanje programa.

Odgovarajući indikator iznad dodirne tipke svijetli i stalno ostaje uključen tijekom sljedećih ciklusa dok se ova opcija ne isključi.

## 5.9 Lako glačanje

Uređaj pažljivo pere i centrifugira rublje kako bi se spriječilo gužvanje.



Uređaj smanjuje brzinu centrifuge, troši više vode i prilagođava trajanje programa vrsti rublja.

Uključuje se odgovarajuće indikatorsko svjetlo.

## 5.10 Odgoda početka

S ovom opcijom možete odgoditi početak programa za prikladnije vrijeme.

Pritisnite tipku više puta za podešavanje željene odgode. Vrijeme se povećava u koracima od 1 sata do 20 sati.

Zaslon prikazuje odgovarajući indikator  i odabrano vrijeme odgode. Nakon što dodirnete tipku Start / Paus , uređaj počinje odbrojavanje i poklopac je zaključan.

## 5.11 Upravljanje vremenom

S ovom opcijom možete smanjiti trajanje programa ovisno o količini punjenja i stupnju zaprljanosti.

Kada postavite program pranja na zaslonu se prikazuje zadano trajanje programa i ----- crtice.

Dodirnite tipku Upravljanje vremenom  kako biste skratili vrijeme trajanja programa u skladu s vašim potrebama. Zaslon prikazuje novo trajanje programa, a broj crtica će se smanjiti u skladu s tim:

----- pogodan za potpuno napunjeno normalno zaprljanom odjećom.

---- brzi ciklus za potpuno napunjeno lagano zaprljanom odjećom.

-- vrlo brz ciklus za manju napunjenost lagano zaprljanom odjećom (preporučuje se maksimalno pola punjenja).

- najkraći ciklus za osvježavanje male količine rublja.

Funkcija Upravljanje vremenom je dostupna samo s programima u tablici.

| indikator | Cottons | Cottons Eco  | Synthetics |
|-----------|---------|-------------------------------------------------------------------------------------------------|------------|
| ----- 1)  | ■       | ■                                                                                               | ■          |
| ----      | ■       | ■                                                                                               | ■          |
| ---       | ■       | ■                                                                                               | ■          |

| indikator | Cottons |  Cottons Eco | Synthetics |
|-----------|---------|-----------------------------------------------------------------------------------------------|------------|
| --        | ■       | ■                                                                                             | ■          |
| -         | ■       | ■                                                                                             | ■          |

1) Zadano trajanje svih programa.



## 5.12 Start / Paus





Dotaknite tipku Start / Paus  za pokretanje ili pauziranje uređaja ili prekid programa u tijeku.

## 6. PROGRAMI

### 6.1 Tablica programa

| Program<br>Zadana<br>temperatura<br>Raspon<br>temperature                                                                                    | Referent-<br>na brzina<br>centrifuge.<br>Raspon<br>brzina<br>centrifuge | Maksi-<br>malna<br>količi-<br>na<br>punjen-<br>ja | Opis programa<br>(Vrsta punjenja i stupanj zaprljanosti)                                                                                                                |
|----------------------------------------------------------------------------------------------------------------------------------------------|-------------------------------------------------------------------------|---------------------------------------------------|-------------------------------------------------------------------------------------------------------------------------------------------------------------------------|
| Cottons<br>40 °C<br>90 °C - hladno                                                                                                           | 1200 o./<br>min.<br>(1200-<br>400)                                      | 6 kg                                              | <b>Bijeli i šareni pamuk postojanih boja.</b><br>Uobičajeno i jako zaprljano.                                                                                           |
| <br>Cottons Eco <sup>1)</sup><br><br>40 °C<br>60 °C - 40 °C | 1200 o./<br>min.<br>(1200-<br>400)                                      | 6 kg                                              | <b>Bijeli i šareni pamuk postojanih boja.</b><br>Normalno prljavo. Smanjuje se potrošnja energije i produljuje se vrijeme pranja, osiguravajući dobre rezultate pranja. |
| Synthetics<br>40 °C<br>60 °C - hladno                                                                                                        | 1200 o./<br>min.<br>(1200 -<br>400)                                     | 3 kg                                              | <b>Sintetičke ili miješane tkanine.</b> Normalno prljavo.                                                                                                               |
| Delicates<br>30 °C<br>40 °C - hladno                                                                                                         | 1200 o./<br>min.<br>(1200-<br>400)                                      | 2 kg                                              | <b>Osjetljive tkanine, poput akrilnih, viskoze i miješanih tkanina zahtijevaju blaže pranje.</b><br>Normalno prljavo.                                                   |
| Rapid 14min<br><br>30 °C                                                                                                                     | 800 o./min.<br>(800- 400)                                               | 1,5 kg                                            | <b>Sintetika i miješane tkanine.</b> Malo prljavi odjevni predmeti i oni koje treba osvježiti.                                                                          |

| Program<br>Zadana<br>temperatura<br>Raspon<br>temperature                                                           | Referent-<br>na brzina<br>centrifuge.<br>Raspon<br>brzina<br>centrifuge | Maksi-<br>malna<br>količi-<br>na<br>punjen-<br>ja | Opis programa<br>(Vrsta punjenja i stupanj zaprljanosti)                                                                                                                                                                                                                                                                                                                                                        |
|---------------------------------------------------------------------------------------------------------------------|-------------------------------------------------------------------------|---------------------------------------------------|-----------------------------------------------------------------------------------------------------------------------------------------------------------------------------------------------------------------------------------------------------------------------------------------------------------------------------------------------------------------------------------------------------------------|
| Rinse                                                                                                               | 1200 o./<br>min.<br>(1200-<br>400)                                      | 6 kg                                              | <b>Sve tkanine, osim vunenih i osjetljivih tkanina.</b> Program za ispiranje i centrifugiranje rublja. Zadana brzina centrifuge ista je kao i ona koja se koristi za programe za pamuk. Brzinu centrifuge smanjite u skladu s vrstom punjenja. Ako je potrebno, postavite opciju Ekstra ispiranje kako biste dodali ispiranja. S malom brzinom centrifuge uređaj provodi nježna ispiranja kratkim centrifugama. |
| Spin/Drain                                                                                                          | 1200 o/min<br>(1200<br>-400)                                            | 6 kg                                              | Za centrifugiranje rublja i izbacivanje vode iz bubnja. <b>Sve tkanine, osim vunenih i osjetljivih tkanina.</b>                                                                                                                                                                                                                                                                                                 |
| Anti-allergy <br>60 °C             | 1200 o./<br>min.<br>(1200 -<br>400)                                     | 6 kg                                              | <b>Bijelo pamučno rublje.</b> Taj program uklanja mikroorganizme zahvaljujući fazi pranja koja na nekoliko minuta temperaturu održava iznad 60°C. To pomaže u uklanjanju mikroba, mikroorganizama i čestica. Dodavanje pare, zajedno s dodatnom fazom ispiranja osigurava ispravno uklanjanje ostataka deterdženta i polena/alergena, čineći ga prikladnim za nježne i osjetljive vrste kože.                   |
| Baby<br>40 °C<br>40 °C - hladno                                                                                     | 1200 o./<br>min.<br>(1200 -<br>400)                                     | 2 kg                                              | Nježni ciklus prikladan za dječje predmete.. Visoka razina vode i nježni pokreti tijekom faze pranja štite boje i vlakna.                                                                                                                                                                                                                                                                                       |
| Silk <br>30 °C                   | 800 o./min.<br>(800 - 400)                                              | 0,5 kg                                            | Poseban program za <b>predmete od svile i miješane sintetike.</b>                                                                                                                                                                                                                                                                                                                                               |
| Wool <br>40 °C<br>40 °C - hladno | 1200 o./<br>min.<br>(1200-<br>400)                                      | 1,5 kg                                            | <b>Vuneni predmeti perivi u perilici, vuneni predmeti koji se peru ručno i ostale tkanine</b> sa simbolom "ručno pranje".2).                                                                                                                                                                                                                                                                                    |
| Sport<br>30 °C<br>40 °C - hladno                                                                                    | 1200 o./<br>min.<br>(1200 -<br>400 )                                    | 3 kg                                              | <b>Sintetički sportski predmeti.</b> Taj program napravljen je za blago pranje moderne sportske odjeće a također je prikladan za sportsku odjeću za teretanu, vožnju bicikla, trčanje i slično.                                                                                                                                                                                                                 |

| Program<br>Zadana<br>temperatura<br>Raspon<br>temperature                                                                                                                                                                                                                                                                                                                                                                                                                                                                                                                                                                                                                                  | Referent-<br>na brzina<br>centrifuge.<br>Raspon<br>brzina<br>centrifuge | Maksi-<br>malna<br>količi-<br>na<br>punjen-<br>ja | Opis programa<br>(Vrsta punjenja i stupanj zaprljanosti)                                                                                                                      |
|--------------------------------------------------------------------------------------------------------------------------------------------------------------------------------------------------------------------------------------------------------------------------------------------------------------------------------------------------------------------------------------------------------------------------------------------------------------------------------------------------------------------------------------------------------------------------------------------------------------------------------------------------------------------------------------------|-------------------------------------------------------------------------|---------------------------------------------------|-------------------------------------------------------------------------------------------------------------------------------------------------------------------------------|
| Outdoor <br>30 °C<br>40 °C - hladno                                                                                                                                                                                                                                                                                                                                                                                                                                                                                                                                                                       | 1200 o./<br>min.<br>(1200-<br>400)                                      | 2 kg <sup>3)</sup><br>1 kg <sup>4)</sup>          |  Ne koristite omekšivač rublja i pazite da u spremniku deterdženta nema ostataka omekšivača. |
| <p><b>Sintetički sportski predmeti.</b> Taj program napravljen je za blago pranje moderne sportske odjeće a također je prikladan za sportsku odjeću za teretanu, vožnju bicikla, trčanje i slično. Preporučeno punjenje rublja je 2 kg.</p>                                                                                                                                                                                                                                                                                                                                                                                                                                                |                                                                         |                                                   |                                                                                                                                                                               |
| <p><b>Vodootporne, vodootporne-dišuće i vodoodbojne tkanine.</b> Taj program također se može koristiti kao ciklus za obnavljanje vodoodbojnosti, posebno skrojen za tretiranje odjeće s hidrofobnom oblogom. Za ciklus obnavljanja vodoodbojnosti, napravite sljedeće:</p> <ul style="list-style-type: none"> <li>• U pretinac  ulijte deterdžent za pranje.</li> <li>• Ulijte posebno sredstvo za obnavljanje vodootpornosti u odjeljak za omekšivač u ladici .</li> <li>• Smanjite količinu rublja na 1 kg.</li> </ul> |                                                                         |                                                   |                                                                                                                                                                               |
| <p> Da biste dodatno poboljšali proces obnavljanja vodonepropusnosti, rublje sušite u sušilici rublja postavljanjem programa sušenja Outdoor (ako je dostupan i ako etiketa na odjeći dopušta sušenje u sušilici rublja).</p>                                                                                                                                                                                                                                                                                                                                                                             |                                                                         |                                                   |                                                                                                                                                                               |

| Program<br>Zadana<br>temperatura<br>Raspon<br>temperature | Referent-<br>na brzina<br>centrifuge.<br>Raspon<br>brzina<br>centrifuge | Maksi-<br>malna<br>količi-<br>na<br>punjen-<br>ja | Opis programa<br>(Vrsta punjenja i stupanj zaprljanosti)                                                                                                                 |
|-----------------------------------------------------------|-------------------------------------------------------------------------|---------------------------------------------------|--------------------------------------------------------------------------------------------------------------------------------------------------------------------------|
| Denim<br>30 °C<br>40 °C - hladno                          | 800 o./min.<br>(1200 -<br>400)                                          | 2 kg                                              | <b>Poseban program za odjeću od traper a s osjetljivom fazom pranja za minimalizaciju izbljeđivanja boja i oznaka.</b> Za bolju njegu, preporučuje se smanjeno punjenje. |

1) **Standardni programi za potrošnju energije s energetske oznake.** U skladu s odredbom 1061/2010, ovi programi predstavljaju "Standardni program za pranje pamuka na 60°C" i "Standardni program za pranje pamuka na 40°C". To su najučinkovitiji programi u pogledu kombinacije potrošnje vode i energije za pranje normalno prljavog pamučnog rublja.



Temperatura vode u određenoj fazi pranja može se razlikovati od deklarirane temperature odabranog programa.

















2) Tijekom ovog ciklusa bubanj se polako okreće kako bi se osiguralo nježno pranje. Može izgledati kao da se bubanj ne okreće ili da se ne okreće ispravno.

3) Program pranja.

4) Program pranja i vaza postizanja vodootpornosti.

### Kompatibilnost opcija programa

| Program         | Centrifugiranje |   |   |   | Predpranje | Mrije | Ekstra ispiranje | Soft Plus | Lako glačanje | Odgoda početka | Upravljanje vremenom |
|-----------------|-----------------|---|---|---|------------|-------|------------------|-----------|---------------|----------------|----------------------|
| Cottons         | ■               | ■ | ■ | ■ | ■          | ■     | ■                | ■         | ■             | ■              | ■                    |
| Cottons<br>Eco  | ■               | ■ | ■ | ■ | ■          | ■     | ■                | ■         | ■             | ■              | ■                    |
| Synthe-<br>tics | ■               | ■ | ■ | ■ | ■          | ■     | ■                | ■         | ■             | ■              | ■                    |
| Delicates       | ■               | ■ | ■ | ■ |            |       | ■                | ■         |               | ■              |                      |

| Program                                                                                                                                                                     | Centrifugiranje  |  |  |  | Predpranje  | Mrije  | Ekstra ispiranje  | Soft Plus  | Lako glačanje  | Odgoda početka  | Upravljanje vremenom  |
|-----------------------------------------------------------------------------------------------------------------------------------------------------------------------------|---------------------------------------------------------------------------------------------------|-----------------------------------------------------------------------------------|-----------------------------------------------------------------------------------|-----------------------------------------------------------------------------------|----------------------------------------------------------------------------------------------|-----------------------------------------------------------------------------------------|----------------------------------------------------------------------------------------------------|---------------------------------------------------------------------------------------------|-------------------------------------------------------------------------------------------------|--------------------------------------------------------------------------------------------------|---------------------------------------------------------------------------------------------------------|
| Rapid<br>14min                                                                                                                                                              | ■                                                                                                 | ■                                                                                 | ■                                                                                 |                                                                                   |                                                                                              |                                                                                         |                                                                                                    |                                                                                             |                                                                                                 | ■                                                                                                |                                                                                                         |
| Rinse                                                                                                                                                                       | ■                                                                                                 | ■                                                                                 | ■                                                                                 |                                                                                   |                                                                                              |                                                                                         | ■                                                                                                  |                                                                                             |                                                                                                 | ■                                                                                                |                                                                                                         |
| Spin/<br>Drain                                                                                                                                                              | ■                                                                                                 | ■                                                                                 |                                                                                   |                                                                                   |                                                                                              |                                                                                         |                                                                                                    |                                                                                             |                                                                                                 | ■                                                                                                |                                                                                                         |
| Anti-<br>allergy                                                                           | ■                                                                                                 | ■                                                                                 | ■                                                                                 |                                                                                   | ■                                                                                            | ■                                                                                       | ■                                                                                                  | ■                                                                                           |                                                                                                 | ■                                                                                                |                                                                                                         |
| Baby                                                                                                                                                                        | ■                                                                                                 | ■                                                                                 | ■                                                                                 | ■                                                                                 | ■                                                                                            |                                                                                         | ■                                                                                                  | ■                                                                                           |                                                                                                 | ■                                                                                                |                                                                                                         |
| Silk                                                                                       | ■                                                                                                 | ■                                                                                 |                                                                                   |                                                                                   |                                                                                              |                                                                                         |                                                                                                    |                                                                                             |                                                                                                 | ■                                                                                                |                                                                                                         |
| Wool <br> | ■                                                                                                 | ■                                                                                 | ■                                                                                 |                                                                                   |                                                                                              |                                                                                         |                                                                                                    |                                                                                             |                                                                                                 | ■                                                                                                |                                                                                                         |
| Sport                                                                                                                                                                       | ■                                                                                                 | ■                                                                                 | ■                                                                                 |                                                                                   | ■                                                                                            |                                                                                         | ■                                                                                                  |                                                                                             |                                                                                                 | ■                                                                                                |                                                                                                         |
| Outdoor                                                                                  | ■                                                                                                 | ■                                                                                 | ■                                                                                 |                                                                                   |                                                                                              |                                                                                         | ■                                                                                                  |                                                                                             |                                                                                                 | ■                                                                                                |                                                                                                         |
| Denim                                                                                                                                                                       | ■                                                                                                 | ■                                                                                 | ■                                                                                 | ■                                                                                 |                                                                                              | ■                                                                                       | ■                                                                                                  | ■                                                                                           | ■                                                                                               | ■                                                                                                |                                                                                                         |

## 6.2 Woolmark Apparel Care - Plava



Ciklus pranja vune na ovom uređaju odobrila je kompanija Woolmark za pranje proizvoda od vune s oznakom "ručno pranje" uz uvjet da je rublje oprano u skladu s uputama na etiketi odjeće i u skladu s uputama proizvođača perilice. Slijedite upute s znake za za sušenje i ostale načine upotrebe. M1145

Woolmark simbol je oznaka certifikata u mnogim zemljama.



## 7. POSTAVKE

### 7.1 Zvučni signali

Ovaj uređaj sadrži razne zvučne signale koji rade kad:

- Uključite uređaj (poseban kratki ton).
- Isključite uređaj (poseban kratki ton).
- Dotaknete neku od tipki (klik).
- Pogrešno odaberete (3 kratka zvuka).
- Program je završen (niz zvukova u trajanju od otprilike 2 minute).
- Uređaj je u kvaru (niz zvukova u trajanju od otprilike 5 minuta).

Za **uključenje/isključenje** zvučnog signala kad je program završio,

istovremeno dodirnite tipke  i  na otprilike 2 sekundi. Na zaslonu se prikazuje On/Off



Ako isključite zvučne signale, oni će nastaviti s radom ako dođe do kvara uređaja.

### 7.2 Roditeljska zaštita

Pomoću ove opcije možete spriječiti igranje djece s upravljačkom pločom.

Za **uključiti/isključiti** ovu opciju, držite pritisnutu tipku  dok se na zaslonu  **uključuje/isključuje**.

Uređaj će zadržati odabir ove opcije nakon što ga isključite.

Funkcija roditeljske zaštite možda neće biti dostupna nekoliko sekundi nakon uključivanja uređaja.

## 8. PRIJE PRVE UPORABE

1. Osigurajte da je dostupna električna energija i da je slavina otvorena.
2. Ulijte 2 litre vode u odjeljak za deterđent označen na .

Ovime se uključuje sustav za izbacivanje vode.

3. Ulijte malu količinu deterđenta u odjeljak označen s .

4. Postavite i pokrenite program za pamučno rublje na najvišoj temperaturi bez rublja u bubnju. Na taj ćete način ukloniti moguću preostalu prljavštinu s bubnja i kade.

## 9. SVAKODNEVNA UPORABA



### UPOZORENJE!

Pogledajte poglavlja sa sigurnosnim uputama.

### 9.1 Uključivanje uređaja

1. Utikač uključite u utičnicu električne mreže.
2. Otvorite slavinu.
3. Pritisnite tipku Uklj./Isklj. kako biste uključili uređaj.

Oglašava se kratki zvuk.

### 9.2 Umetanje rublja

1. Otvorite vrata uređaja.



2. Pritisnite tipku **A**.

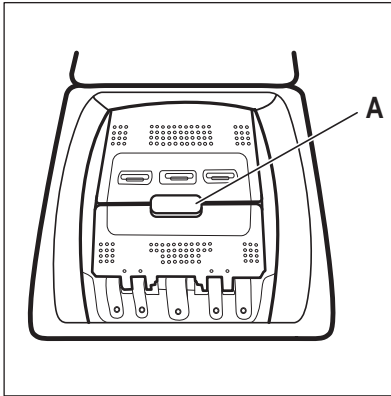

Bubanj će se automatski otvoriti.

3. Bubanj napunite rubljem umećući jedan po jedan komad.
4. Prije stavljanja u uređaj, protresite predmete.

Pripazite da bubanj ne pretrpate rubljem.  
5. Zatvorite bubanj i poklopac.



**OPREZ!**





Prije zatvaranja poklopca uređaja provjerite jeste li ispravno zatvorili bubanj.

### 9.3 Spremnici za deterdžent. Upotreba deterdženta i dodatka

1. Izmjerite navedenu količinu deterdženta i omekšivača rublja za perilicu rublja
2. Stavite deterdžent i omekšivač rublja u odgovarajuće spremnike.



Uvijek se pridržavajte uputa na pakiranju deterdženta.

|  |                                                                                                                                                                                                                                                                                                            |
|--|------------------------------------------------------------------------------------------------------------------------------------------------------------------------------------------------------------------------------------------------------------------------------------------------------------|
|  |  <p>Spremnik za deterdžent za fazu predpranja. Oznake MAX označavaju najviše dozvoljene razine količine deterdženta (u prahu ili tekućeg). Kad postavite program za mrlje, dodajte deterdžent (praškasti ili tekući).</p> |
|  |  <p>Spremnik za deterdžent za fazu pranja. Oznake MAX označavaju najviše dozvoljene razine količine deterdženta (u prahu ili tekućeg).</p>                                                                              |
|  |  <p>Spremnik za tekuće dodatke (omekšivač rublja, štirka). Oznaka <b>M</b> označava maksimalnu razinu za tekuće dodatke.</p>                                                                                            |
|  |  <p>Pretinac za prašak ili tekući deterdžent.</p>                                                                                                                                                                       |

## 9.4 Tekući deterdžent ili deterdžent u prahu

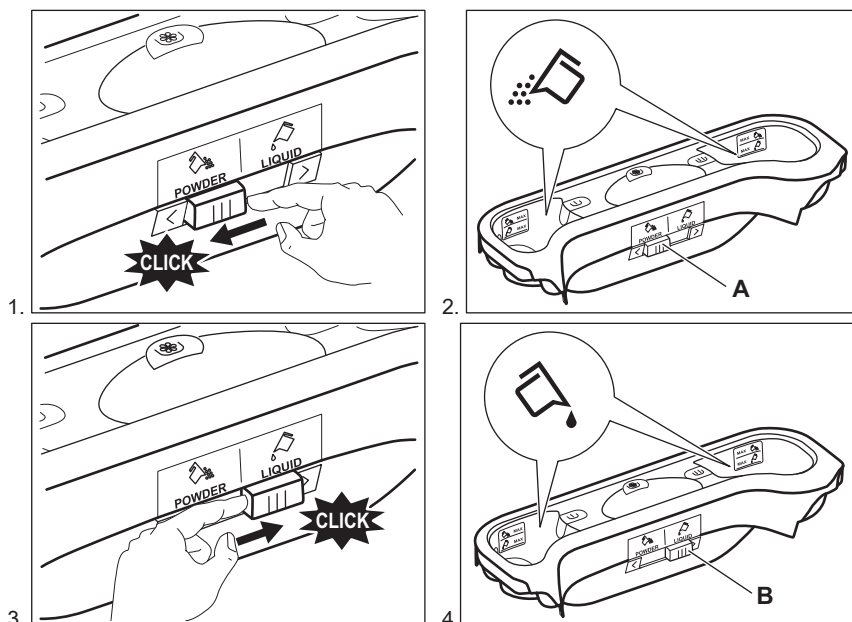

- Položaj **A** za deterdžent u prahu (tvornička postavka).
- Položaj **B** za tekući deterdžent.



### Kada upotrebljavate tekući deterdžent:

- Ne koristite želatinozne ili guste tekuće deterdžente.
- Ne stavljajte više od oznake maksimalne razine.

## 9.5 Odabir programa

1. Okrenite programator kako biste odabrali željeni program pranja.

Bljeska indikator tipke Start / Paus . Na zaslonu se prikazuje okvirno trajanje programa.

2. Za promjenu temperature i/ili brzine centrifuge, dodirnite odgovarajuće tipke.
3. Ako želite, postavite jednu ili više opcija dodirivanjem odnosnih tipki. Odgovarajući indikatori svijetle na zaslonu, a prikazane informacije sukladno tome se mijenjaju.



Ako odabir **nije moguć** oglašava se zvučni signal i na zaslonu se prikazuje

---

## 9.6 Pokretanje programa

Za pokretanje programa dodirnite tipku Start / Paus . Nije moguće pokrenuti program kada je indikator tipke isključen i ne treperi (npr. programsko biranje na pogrešnoj poziciji).

Odgovarajući indikator prestaje bljeskati i ostaje uključen.

Program započinje, poklopac je zaključan. Na zaslonu se prikazuje

indikator .



Crpka za pražnjenje može raditi kratko prije nego što uređaj napuni vodu.

## 9.7 Pokretanje programa s odgodom početka

1. Dodirujte tipku Odgoda početka dok se na zaslonu ne prikaže željeno vrijeme odgode. Na zaslonu se prikazuje indikator .

2. Dodirnite tipku Start / Paus . Poklopec uređaja se zaključava i započinje odbrojavanje odgode početka.

Na zaslonu se prikazuje indikator . Nakon odbrojavanja program se automatski pokreće.

## Otkazivanje početka odgode nakon odbrojavanja je pokrenuto

Za otkazivanje početka odgode:

1. Dodirnite tipku Start / Paus za privremeno zaustavljanje uređaja. Relevantni indikator treperi.
2. Dodirujte tipku Odgoda početka dok se na zaslonu ne prikaže i indikator se isključuje.
3. Ponovno dodirnite tipku Start / Paus kako bi program započeo odmah.

## Promjena početka odgode nakon odbrojavanja je pokrenuta

Za promjenu početka odgode:

1. Dodirnite tipku Start / Paus za privremeno zaustavljanje uređaja. Relevantni indikator treperi.
2. Dodirujte tipku Odgoda početka dok se na zaslonu ne prikaže željeno vrijeme odgode.
3. Ponovno dodirnite tipku Start / Paus za početak novog odbrojavanja.

## 9.8 SensiCare System detekcija punjenja

Nakon dodirivanja tipke Start / Paus .

1. SensiCare System započinje procjenu veličine punjenja kako bi izračunao stvarno trajanje programa. Tijekom te faze, trake Upravljanja Vremenom postavljene ispod vremena vrše jednostavnu animaciju.
2. Nakon otprilike 15-20 minuta traka Upravljanja Vremenom nestaje i prikazuje se novo trajanje ciklusa. Uređaj automatski prilagođava trajanje programa punjenju za postizanje savršenih rezultata pranja u najkraćem mogućem vremenu.

## 9.9 Prekidanje programa i mijenjanje opcija

Tijekom rada programa, možete promijeniti **samo neke** opcije:

1. Dodirnite tipku Start / Paus . Treperi odgovarajući indikator.
2. Promijenite opcije. Informacije prikazane na zaslonu se mijenjaju u skladu s tim.
3. Ponovno dotaknite tipku Start / Paus .

Program pranja se nastavlja.

## 9.10 Poništavanje programa u tijeku

1. Za poništavanje programa i isključivanje uređaja pritisnite tipku Uklj./Isklj..
2. Za ponovno uključivanje uređaja, pritisnite tipku Uklj./Isklj..



Ako je SensiCare System i punjenje vode je već započelo, novi program započinje **bez ponavljanje SensiCare System**. Voda i deterdžent se ne izbacuju kako bi se spriječio gubitak.

Postoji također i alternativni način poništavanja:

1. Okrenite tipku za odabir u položaj "Reset" .
2. Pričekajte 1 sekundu. Na zaslonu se prikazuje . Sada možete odabrati novi program pranja.

## 9.11 Otvaranje poklopca - dodavanje rublja

- Ako su temperatura i razina vode u bubnju preveliki, a bubanj se i dalje vrti, ne biste trebali otvoriti vrata.

Poklopac uređaja je zaključan dok traje program pranja ili odgoda početka. Na zaslonu se prikazuje indikator .

1. Dodirnite tipku Start / Paus .

Indikator počinje bljeskati.

2. Pričekajte da indikator zaključanog poklopca prestane treperiti i isključi se . Otvorite poklopac uređaja i vrata bubnja. Ako je potrebno, dodajte ili uklonite predmete. Zatvorite vrata bubnja i poklopac. Dodirnite tipku Start / Paus . Program ili odgoda početka se nastavljaju.

## 9.12 Završetak programa

Po završetku programa uređaj se automatski zaustavlja. Oglašavaju se zvučni signali (ako su uključeni). Na zaslonu se prikazuje .

Isključuje se indikator tipke Start / Paus .

Poklopac se otključava i indikator se isključuje.

1. Pritisnite tipku Uklj./Isklj. kako biste isključili uređaj. Pet minuta nakon završetka programa, funkcija uštede energije automatski će isključiti uređaj.

- Kada ponovno uključite uređaj, na zaslonu se prikazuje kraj prethodnog programa. Okrenite programator kako biste odabrali novi ciklus.

2. Izvadite rublje iz uređaja.
3. Provjerite je li bubanj prazan.
4. Poklopac i spremnik deterdženta ostavite odškrinute kako biste spriječili stvaranje plijesni i nastanak neugodnih mirisa.
5. Zatvorite zamku za vodu.

## 9.13 Ispuštanje vode nakon završetak ciklusa

Ako ste odabrali program ili opciju koji ne izbacuju vodu od posljednjeg ispiranja, program je dovršen, ali:

- Vrijeme prikazuje a na zaslonu se prikazuje poklopac .
  - Bubanj se i dalje okreće u pravilnim razmacima kako bi se spriječio gužvanje rublja.
  - Poklopac ostaje zaključan.
  - Za otvaranje poklopca morate izbaciti vodu:
1. Ako je potrebno, dodirnite tipku Centrifugiranje za smanjenje brzine centrifuge koju je predložio uređaj.
  2. Pritisnite tipku Start / Paus:
    - Ako ste postavili Zadržavanje vode , uređaj prazni vodu i centrifugira.
    - Ako ste postavili Noć , uređaj samo prazni vodu
- Indikator opcije Zadržavanje vode i Noćni ciklus nestaju.
3. Kada se program završi i isključi se indikator zaključanog poklopca , možete otvoriti poklopac.
  4. Pritisnite tipku Uklj./Isklj. na nekoliko sekundi kako biste isključili uređaj.

## 9.14 Opcija Stanje pripravnosti

Funkcija automatski isključuje uređaj kako bi se smanjila potrošnja energije kada:

- Ne koristite uređaj sljedećih 5 minuta.

Pritisnite tipku Uklj./Isklj. za ponovno uključivanje uređaja.

- 5 minuta nakon završetka programa pranja  
Pritisnite tipku Uklj./Isklj. za ponovno uključivanje uređaja.  
Na zaslonu se prikazuje vrijeme završetka zadnjeg programa pranja. Okrenite programator kako biste odabrali novi ciklus.

Ako je brojčanik okrenut u položaj

"Reset" (Poništavanje) \* , uređaj se automatski isključuje nakon 30 sekundi.



Ako postavite program ili opciju koji završavaju s vodom u bubnju, funkcija Stanje pripravnosti **ne isključuje** uređaj kako bi vas podsjetila da ispraznite vodu.

## 10. SAVJETI



### UPOZORENJE!

Pogledajte poglavlja sa sigurnosnim uputama.

### 10.1 Punjenje rublja

- Rublje razdijelite na: bijelo, obojeno, sintetičko, osjetljivo i vunu.
- Pridržavajte se uputa za pranje na etiketama za njegu rublja.
- Bijele i obojene komade odjeće nemojte prati zajedno.
- Neki obojeni komadi odjeće mogu pustiti boju prilikom prvog pranja. Preporučujemo vam da ih prvih nekoliko perete odvojeno.
- Tkanine s više slojeva, vunu i odjeću s tiskanim ilustracijama okrenite na krivu stranu.
- Pre-tretirajte tvrdokorne mrlje.
- Tvrdokorne mrlje perite posebnim deterdžentom.
- Pazite pri rukovanju zastorima. Uklonite kukice i zavjesu stavite u vreću za pranje ili u jastučnicu.
- Ne perite rublje bez rubova ili s poderotinama. Za pranje malih i/ili osjetljivih predmeta (npr. grudnjaka sa žicom, remena, najlonki, vrećica za cipele, traka itd.) upotrebljavajte vrećice za pranje.
- Vrlo malo punjenje može uzrokovati probleme s uravnoteženjem prilikom centrifugiranja što dovodi do pojave vibracija. Ako se to dogodi:
  - a. prekinite program i otvorite vrata (pogledajte poglavlje "Svakodnevna uporaba");

- b. ručno preraspodijelite rublje tako da su predmeti ravnomjerno raspoređeni oko bubnja;
  - c. pritisnite tipku Start / Paus. Faza centrifugiranja se nastavlja.
- Zakopčajte jastučnice, zatvorite patentne zatvarače, kukice i dugmad. Zavežite remenje, konopce, vezice za cipele, trake i sve ostale slobodne predmete.
  - Ispraznite džepove i razvijte složene komade odjeće.

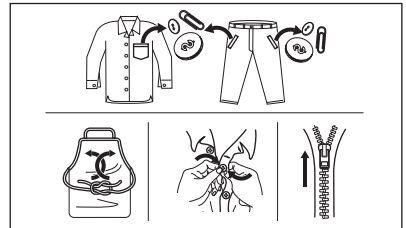

### 10.2 Tvrdokorne mrlje

Za neke mrlje voda i deterdžent nisu dovoljni.

Preporučujemo da te mrlje tretirate prije nego predmete stavite u uređaj.

U prodaji su dostupna specijalna sredstva za odstranjivanje mrlja. Koristite specijalno sredstvo koje je prikladno za vrstu mrlje i tkanine.

### 10.3 Deterdženti i ostala sredstva

- Upotrebljavajte isključivo deterdžente i sredstva izrađena za perilice rublja:

- deterđente u prahu za sve vrste tkanina osim osjetljivih. Preferirajte deterđente u prahu koji sadrže izbjeljivač za bijelo rublje i sanitizaciju rublja
- tekuće deterđente, po mogućnosti za programe pranja na nižim temperaturama (maks. 60 °C) za sve vrste tkanina ili posebne samo za vunene tkanine.
- Ne miješajte različite vrste deterđženata.
- Ne koristite više od preporučene količine sredstva za pranje kako ne biste izazvali zagađenje okoliša.
- Slijedite upute s pakiranja deterđženta ili drugih proizvoda, bez premašivanje navedene maksimalne razine (**MAX**).
- Koristite preporučene deterđžente za vrstu i boju rublja, temperaturu programa i razinu uprljanosti.
- Program pranja uvijek pokrenite s maksimalnom dozvoljenom količinom rublja.
- Ako pred-tretirate mrlje ili koristite sredstvo za uklanjanje mrlja, postavite program s niskom temperaturom.
- Kako biste koristili ispravnu količinu deterđženta, provjerite tvrdoću vode u vašem sustavu. Pogledajte "Tvrdoća vode".

## 10.4 Savjeti za očuvanje okoliša

- Za pranje normalno uprljanog rublja odaberite program bez predpranja.

# 11. ČIŠĆENJE I ODRŽAVANJE



### UPOZORENJE!

Pogledajte poglavlja sa sigurnosnim uputama.

## 11.1 Vanjsko čišćenje

Uređaj čistite samo blagim sapunom i toplom vodom. Potpuno osušite sve površine.



### OPREZI!

Ne koristite alkohol, otapala ili kemijske proizvode.



### OPREZI!

Metalne površine ne čistite deterđžentom na bazi klora.

## 10.5 Tvrdoća vode

Ako je tvrdoća vode na vašem području visoka ili umjerena, preporučujemo korištenje omekšivača vode za perilice rublja. U područjima gdje je voda meka nije potrebno koristiti omekšivače za vodu.

Kako biste saznali tvrdoću vode u svom području, kontaktirajte vodoopskrbno poduzeće.

Upotrebljavajte odgovarajuću količinu omekšivača vode. Pridržavajte se uputa na pakiranju proizvoda.

## 11.2 Uklanjanje Kamenca



Ako je tvrdoća vode na vašem području visoka ili umjerena, preporučujemo korištenje proizvoda za uklanjanje kamenca za perilice rublja.

Redovito pregledavajte ima li u bubnju kamenca.

Uobičajeni deterđženti već sadrže omekšivače vode, ali preporučujemo povremeno odraditi ciklus s praznim bubnjem i sredstvom za uklanjanje kamenca.



Uvijek se pridržavajte uputa na pakiranju proizvoda.

### 11.3 Pranje radi održavanja

Ponovljena i duga uporaba programa s niskom temperaturom može uzrokovati naslage deterdženta, dlačica i rast bakterija unutar bubnja i kade. To može dovesti do neugodnog mirisa i plijesni. Za uklanjanje tih naslaga i čišćenje unutarnjeg dijela uređaja, redovito obavljajte pranje za održavanje (najmanje jednom mjesečno):

- i** Pogledajte poglavlje "Čišćenje bubnja".

### 11.4 Čišćenje bubnja

Redovito provjeravajte bubanj kako biste spriječili neželjene naslage.

Talozi hrđe u bubnju mogu biti posljedica hrđanja stranih tijela prilikom pranja ili slavine za vodu koja sadrži željezo

Očistite bubanj posebnim sredstvom za čišćenje nehrđajućeg čelika.

- i** Uvijek se pridržavajte uputa na pakiranju proizvoda. Nemojte čistiti bubanj kiselinama za skidanje vodenog kamenca, sredstvima za skidanje hrđe koja sadrže klor, kao ni željeznom ili čeličnom vunom

Za detaljno čišćenje:

1. Potpuno ispraznite bubanj.
2. Pokrenite program Cottons s najvišom temperaturom.
3. Dodajte malu količinu deterdženta u prahu u prahu u prazan bubanj, kako bi se isprale moguće preostale naslage.

- i** S vremena na vrijeme, na kraju ciklusa na zaslonu se može prikazati . To je preporuka za provođenje "čišćenja bubnja". Jednom kad je čišćenje bubnja obavljeno, ikona nestaje.

### 11.5 Brtva poklopca

Redovito provjeravajte brtvu. Kad je potrebno očistite je koristeći sredstvo za čišćenje s amonijakom, bez grebanja površine.

- i** Uvijek se pridržavajte uputa na pakiranju proizvoda.

### 11.6 Čišćenje spremnika za deterdžent

1.

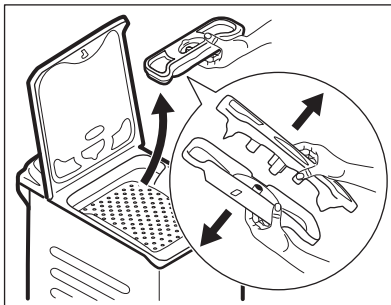

2.

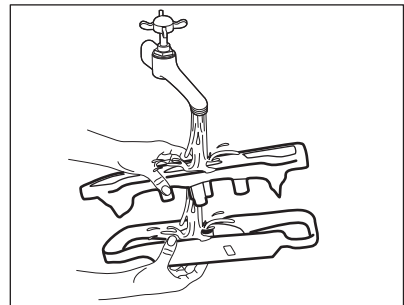

3.

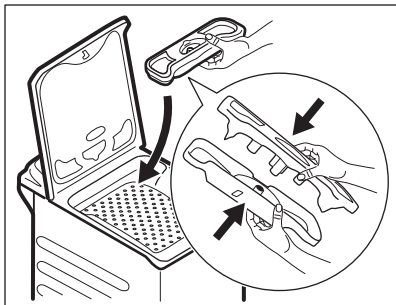

### 11.7 Čišćenje odvodnog filtra

Redovito pregledavajte filter pumpu za izbacivanje vode kako biste se uvjerali da je čist.

Očistite pumpu za izbacivanje vode ako:

- Uređaj ne izbacuje vodu.
- Bubljanje se ne okreće.
- Uređaj stvara neobičnu buku uslijed začepljenja odvodne pumpe.
- Na zaslonu se prikazuje šifra alarma

E20

Za čišćenje pumpe, napravite sljedeće:

1.

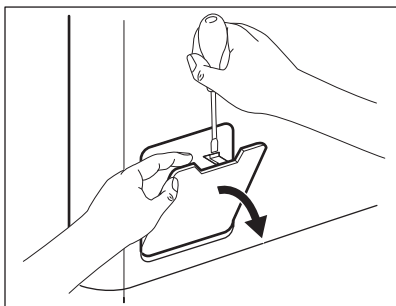

2.

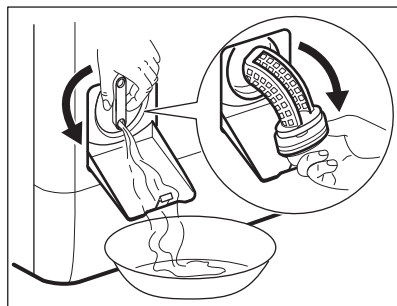

### UPOZORENJE!

- Utikač izvucite iz utičnice električne mreže.
- Ne vadite filter dok uređaj radi.
- Ne čistite odvodnu pumpu ako je voda u uređaju vruća. Pričekajte dok se voda ohladi.

Uvijek držite krpu u blizini kako biste obrisali svu prolivenu vodu dok skidate filter.



3.

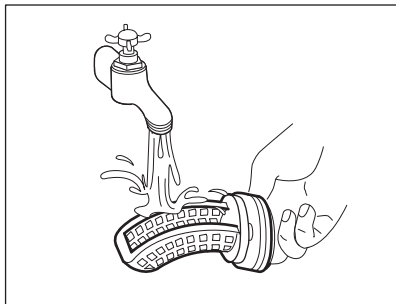

4.

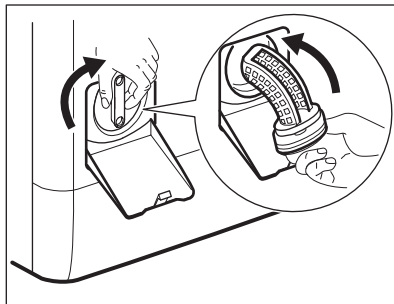

5.

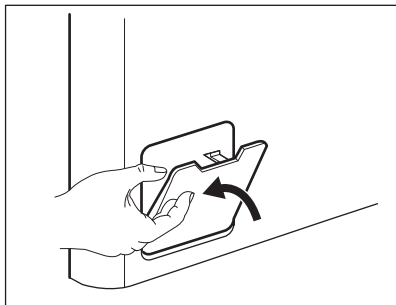

### 11.8 Čišćenje filtra crijeva za dovod vode i filtra ventila

1.

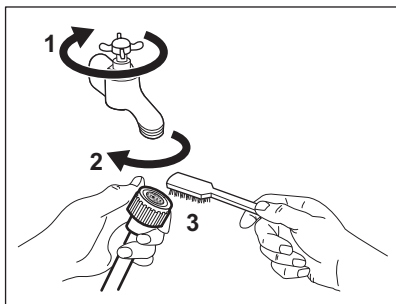

2.

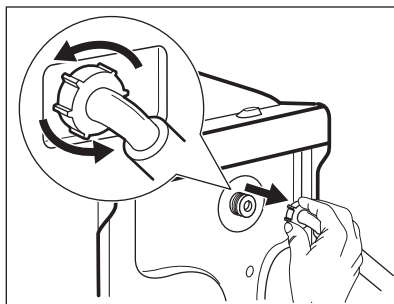

3.

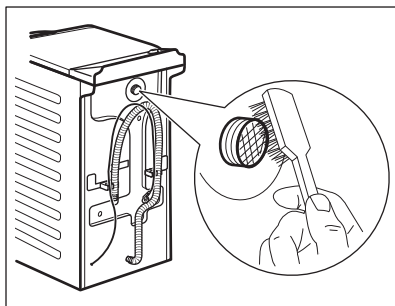

### 11.9 Izbacivanje vode u nuždi

Ako uređaj ne može izbaciti vodu, obavite isti postupak opisan u odjeljku "Čišćenje odvodne pumpe". Po potrebi očistite pumpu.

Kada ispuštate vodu primjenom postupka za ispuštanje vode u nuždi, morate ponovno aktivirati sustav za izbacivanje vode:

1. Ulijte 2 litre u odjeljak za glavno pranje u spremniku za deterdžent.
2. Pokrenite program za izbacivanje vode.

### 11.10 Sprječavanje stvaranjainja

Ako se uređaj postavi u području u kojem temperatura može dosegnuti oko 0° C ili pasti ispod toga, ispraznite preostalu vodu iz crijeva za dovod vode i pumpe za izbacivanje vode.

4.

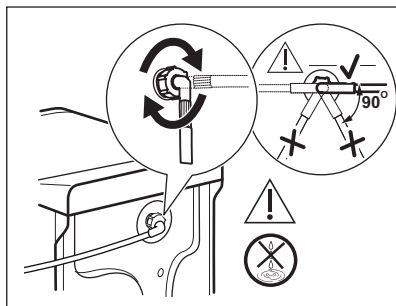

1. Utikač izvucite iz utičnice električne mreže.
2. Zatvorite slavinu.
3. Oba kraja crijeva za dovod vode stavite u posudu i pustite da voda isteče iz crijeva.
4. Ispraznite odvodnu pumpu. Pogledajte postupak za izbacivanje vode u nuždi.
5. Kad se odvodna pumpa isprazni, ponovno postavite crijevo za dovod vode.



#### **UPOZORENJE!**

Prije nego ponovno koristite uređaj, provjerite je li temperatura u prostoriji viša od 0 °C.

Proizvođač nije odgovoran za oštećenja uzrokovana niskim temperaturama.





## 12. PODACI O POTROŠNJI



Navedene vrijednosti dobivene su u laboratorijskim uvjetima s odgovarajućim standardima. Razne okolnosti mogu utjecati na promjenu podataka: količina i vrsta rublja te ambijentalna temperatura. Pritisak vode, napon napajanja i temperatura ulazne vode također mogu utjecati na trajanje programa pranja.



Radi poboljšanja kvalitete proizvoda tehničke specifikacije podložne su promjenama bez prethodne najave.

| Programi                                                                                                              | Punjen je (kg) | Potrošnja električne energije (kWh) | Potrošnja vode (u litrama) | Približno trajanje programa (u minutama) | Preostala vlaga (%) <sup>1)</sup> |
|-----------------------------------------------------------------------------------------------------------------------|----------------|-------------------------------------|----------------------------|------------------------------------------|-----------------------------------|
| Cottons 60°C                                                                                                          | 6              | 1,10                                | 56                         | 180                                      | 53                                |
| Cottons 40°C                                                                                                          | 6              | 0,65                                | 54                         | 150                                      | 53                                |
| Synthetics 40°C                                                                                                       | 3              | 0,45                                | 46                         | 105                                      | 35                                |
| Delicates 40°C                                                                                                        | 2              | 0,55                                | 46                         | 90                                       | 35                                |
| Wool 30°C                                                                                                             | 1,5            | 0,35                                | 50                         | 65                                       | 30                                |
| <b>Standardni programi za pamuk</b>  |                |                                     |                            |                                          |                                   |
| Standardni program za pamuk na 60°C  | 6              | 0,80                                | 43                         | 247                                      | 53                                |
| Standardni program za pamuk na 60°C  | 3              | 0,54                                | 33                         | 185                                      | 53                                |
| Standardni program za pamuk na 40°C  | 3              | 0,49                                | 34                         | 179                                      | 53                                |

<sup>1)</sup> Po završetku faze centrifuge.

| Isključeno stanje (W) | Način rada Stanje pripravnosti (W) |
|-----------------------|------------------------------------|
| 0,48                  | 0,48                               |

Podaci navedeni u gornjoj tablici u skladu su s odredbom EU komisije 1015/2010 implementirajući direktivu 2009/125/EC

## 13. RJEŠAVANJE PROBLEMA



### UPOZORENJE!

Pogledajte poglavlja sa sigurnosnim uputama.

### 13.1 Uvod

Uređaj se ne pokreće ili se zaustavlja tijekom rada.

Najprije pokušajte pronaći rješenje problema (pogledajte tablicu). Ako se problem i dalje javlja, obratite se servisnom centru.

**UPOZORENJE!**

Prije bilo kakve provjere, isključite uređaj.

**U slučaju velikih problema oglašava se zvučni signal a zaslon prikazuje šifru alarma dok bi gumb Start / Paus ▷|| mogao kontinuirano treperiti:**

- **E40** - Napajanje je nestabilno. Pričekajte dok se napajanje ne stabilizira.
- **E91** - Nema komunikacije između elektroničkih elemenata uređaja. Isključite ga i ponovno uključite. Program nije ispravno dovršen ili je uređaj prerano zaustavljen. Ako se ponovno pojavi šifra alarma, kontaktirajte servisni centar.
- **EFO** - Uključen je uređaj za zaštitu od poplave. Iskopčajte uređaj i zatvorite slavinu. Obratite se ovlaštenom servisnom centru.
- **E10** - Uređaj se ne puni vodom na ispravan način. Nakon ispravne provjere ponovno pokrenite uređaj pritiskom tipke Start / Paus ▷|| pa će uređaj pokušati nastaviti s izvršavanjem ciklusa. Ako pogreška i dalje postoji, šifra alarma ponovno će se prikazati.
- **E20** - Uređaj ne izbacuje vodu.
- **E40** - Poklopac uređaja je otvoren ili nije ispravno zatvoren. Provjerite poklopac!

### 13.2 Moguće pogreške

| Problem                                          | Moguće rješenje                                                                                                                                                                                                                                                                                                                                                                                                                                                                                                                                                       |
|--------------------------------------------------|-----------------------------------------------------------------------------------------------------------------------------------------------------------------------------------------------------------------------------------------------------------------------------------------------------------------------------------------------------------------------------------------------------------------------------------------------------------------------------------------------------------------------------------------------------------------------|
| Program ne započinje s radom.                    | <ul style="list-style-type: none"> <li>• Provjerite je li kabel glavnog napajanja uključen u utičnicu.</li> <li>• Pazite da su poklopac uređaja i vrata bubnja zatvoreni.</li> <li>• Provjerite da u kutiji s osiguračima nema oštećenog osigurača.</li> <li>• Uvjerite se da ste dotaknuli Start / Paus ▷  .</li> <li>• Ako je postavljena odgoda početka, poništite postavku ili pričekajte završetak odbrojavanja.</li> <li>• Ako je uključena, isključite funkciju roditeljske zaštite.</li> <li>• Provjerite položaj programatora odabranog programa.</li> </ul> |
| Uređaj se ne puni vodom na ispravan način.       | <ul style="list-style-type: none"> <li>• Provjerite je li slavina otvorena.</li> <li>• Provjerite da tlak u dovodu vode nije prenizak. Ovu informaciju potražite kod lokalnog distributera vode.</li> <li>• Provjerite da slavina nije začepljena.</li> <li>• Provjerite da crijevo za dovod nije zapetljano, oštećeno ili savijeno.</li> <li>• Provjerite je li priključak crijeva za dovod vode pravilno izveden.</li> <li>• Provjerite da filter crijeva za dovod i filter ventila nisu začepljeni. Pogledajte poglavlje "Čišćenje i održavanje".</li> </ul>       |
| Uređaj se puni vodom i potom odmah izbacuje vodu | <ul style="list-style-type: none"> <li>• Provjerite nalazi li se crijevo za odvod vode u ispravnom položaju. Crijevo je možda prenisko postavljeno. Pogledajte poglavlje "Upute za postavljanje".</li> </ul>                                                                                                                                                                                                                                                                                                                                                          |

| Problem                                                                    | Moguće rješenje                                                                                                                                                                                                                                                                                                                                                                                                                                                                                                                                                                                          |
|----------------------------------------------------------------------------|----------------------------------------------------------------------------------------------------------------------------------------------------------------------------------------------------------------------------------------------------------------------------------------------------------------------------------------------------------------------------------------------------------------------------------------------------------------------------------------------------------------------------------------------------------------------------------------------------------|
| Uređaj ne izbacuje vodu.                                                   | <ul style="list-style-type: none"> <li>• Provjerite da sifon nije začepljen.</li> <li>• Provjerite da odvodno crijevo nije prignječeno ili savijeno.</li> <li>• Provjerite da filter odvoda nije začepljen. Po potrebi očistite filter. Pogledajte poglavlje "Čišćenje i održavanje".</li> <li>• Provjerite je li priključak crijeva za odvod vode pravilno izveden.</li> <li>• Ako ste postavili program bez faze izbacivanja vode, postavite program za izbacivanje vode.</li> <li>• Postavite program za izbacivanje vode ako ste odabrali jednu od opcija koja završava s vodom u bubnju.</li> </ul> |
| Faza centrifugiranja ne radi ili ciklus pranja traje dulje od uobičajenog. | <ul style="list-style-type: none"> <li>• Postavite program s fazom centrifugiranja.</li> <li>• Provjerite da filter odvoda nije začepljen. Po potrebi očistite filter. Pogledajte poglavlje "Čišćenje i održavanje".</li> <li>• Ručno rasporedite predmete u bubnju i ponovno pokrenite fazu centrifugiranja. Ovaj problem može uzrokovati nestabilnost uređaja.</li> </ul>                                                                                                                                                                                                                              |
| Voda curi po podu.                                                         | <ul style="list-style-type: none"> <li>• Provjerite jesu li spojevi crijeva za vodu zategnuti i da nema curenja vode.</li> <li>• Provjerite da na crijevu za dovod i odvod nema oštećenja.</li> <li>• Provjerite upotrebljavate li odgovarajuću vrstu i ispravnu količinu deterdženta.</li> </ul>                                                                                                                                                                                                                                                                                                        |
| Poklopac uređaja ne može se otvoriti.                                      | <ul style="list-style-type: none"> <li>• Pazite da je odabran program pranja koji završava s vodom u perilici.</li> <li>• Provjerite je li program pranja završen.</li> <li>• Postavite program izbacivanja vode ili centrifuge ako u bubnju ima vode.</li> <li>• Provjerite da se uređaj napaja električnom strujom.</li> <li>• Ovaj problem može prouzročiti neispravnost uređaja. Obratite se ovlaštenom servisnom centru.</li> </ul>                                                                                                                                                                 |
| Uređaj proizvodi neobičan zvuk i vibrira.                                  | <ul style="list-style-type: none"> <li>• Provjerite je li uređaj ispravno niveliran. Pogledajte poglavlje "Upute za postavljanje".</li> <li>• Provjerite jesu li skinuti pakiranje i transportni vijci. Pogledajte poglavlje "Upute za postavljanje".</li> <li>• Dodajte još rublja u bubanj. Stavili ste premalo rublja.</li> </ul>                                                                                                                                                                                                                                                                     |
| Trajanje programa tijekom izvršavanja produljuje se ili skraćuje.          | <ul style="list-style-type: none"> <li>• Funkcija SensiCare System može prilagođavati trajanje programa u skladu s vrstom i količinom rublja. Pogledajte odjeljak „SensiCare System detekcija punjenja" u poglavlju "Svakodnevna uporaba".</li> </ul>                                                                                                                                                                                                                                                                                                                                                    |
| Rezultati pranja nisu zadovoljavajući.                                     | <ul style="list-style-type: none"> <li>• Povećajte količinu deterdženta ili upotrijebite neku drugu marku.</li> <li>• Prije pranja upotrijebite poseban proizvod za uklanjanje tvrdokornih mrlja.</li> <li>• Provjerite jeste li odabrali ispravnu temperaturu.</li> <li>• Smanjite količinu rublja.</li> </ul>                                                                                                                                                                                                                                                                                          |

| Problem                                                            | Moguće rješenje                                                                                                                                                                                    |
|--------------------------------------------------------------------|----------------------------------------------------------------------------------------------------------------------------------------------------------------------------------------------------|
| Previše je pjene u bubnju tijekom ciklusa pranja.                  | <ul style="list-style-type: none"> <li>• Smanjite količinu deterdženta.</li> </ul>                                                                                                                 |
| Nakon ciklusa pranja postoje ostaci deterdženta u ladici dozatora. | <ul style="list-style-type: none"> <li>• Provjerite nalazi li se klizač u ispravnom položaju.</li> <li>• Spremnik za deterdžent svakako koristite u skladu s uputama u ovom priručniku.</li> </ul> |

Nakon provjere uključite uređaj. Program se nastavlja iz točke u kojoj je prekinut.

Ako ponovno dođe do kvara, obratite se servisnom centru.

Ako zaslon prikaže druge kodove alarma, isključite pa uključite uređaj. Ako i dalje dolazi do kvara, obratite se servisnom centru.

## 14. TEHNIČKI PODACI

|                                                                                                                                                |                                                  |                                       |
|------------------------------------------------------------------------------------------------------------------------------------------------|--------------------------------------------------|---------------------------------------|
| Dimenzije                                                                                                                                      | Širina / Visina / Dubina / Ukupna dubina         | 400 mm/ 890 mm/ 600 mm/ 600 mm        |
| Priključak na električnu mrežu                                                                                                                 | Napon<br>Ukupna snaga<br>Osigurač<br>Frekvencija | 230 V<br>2200 W<br>10 A<br>50 Hz      |
| Razina zaštite protiv ulaska čvrstih predmeta i vlage osigurana je zaštitnim poklopcem, osim gdje niskonaponska oprema nije zaštićena od vlage |                                                  | IPX4                                  |
| Tlak dovoda vode                                                                                                                               | Minimalno<br>Maksimalno                          | 0,5 bar (0,05 MPa)<br>8 bar (0,8 MPa) |
| Dovod vode <sup>1)</sup>                                                                                                                       |                                                  | Hladna voda                           |
| Maksimalna količina rublja                                                                                                                     | Cotton (Pamuk)                                   | 6 kg                                  |
| Klasa energetske učinkovitosti                                                                                                                 |                                                  | A+++                                  |
| Brzina centrifugiranja                                                                                                                         | Maksimalna brzina centrifuge                     | 1151 o/min.                           |

<sup>1)</sup> Crijevo za dovod vode spojite na slavinu s 3/4" navojem.

# 15. BRZI VODIČ

## 15.1 Svakodnevna uporaba

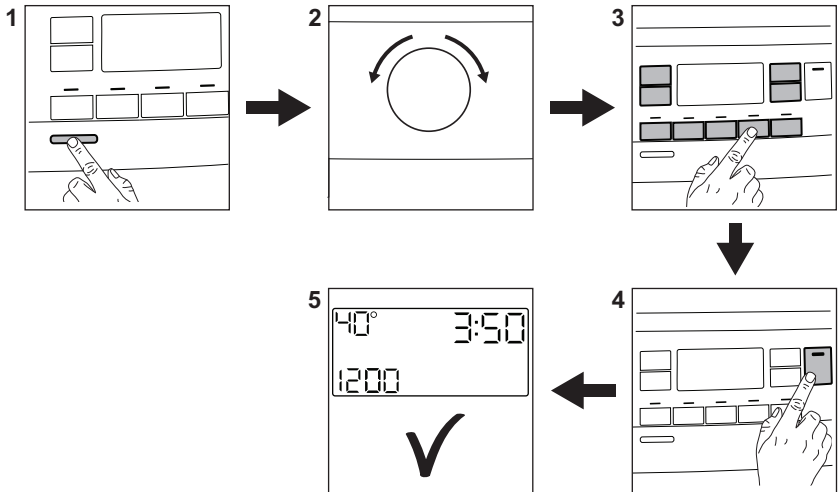

Utikač priključite u utičnicu električne mreže.

Otvorite slavinu.

Stavite rublje.

Ulijte deterdžent i ostala sredstva u odgovarajuće odjeljke spremnika za deterdžent.

1. Pritisnite tipku **Uklj./Isklj.** za uključivanje uređaja. Okrenite programator na odabrani program.

2. Postavite željene opcije (1) pomoću odgovarajućih dodirnih tipaka. Za pokretanje programa, dotaknite tipku **Start / Paus**  (2).

3. Uređaj započinje s radom. Na kraju programa, izvadite rublje.



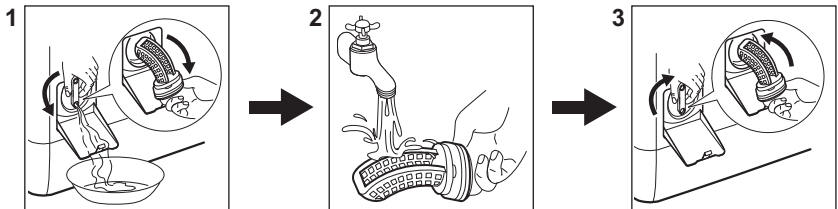

Pritisnite tipku **Uklj./Isklj.** za isključivanje uređaja.

## 15.2 Čišćenje odvodnog filtra pumpe



Redovito čistite filtar, a posebno ako se na zaslonu pojavi šifra alarma **E20**.

## 15.3 Programi

| Programi                                                                                              | Količina                                 | Opis proizvoda                                                                                        |
|-------------------------------------------------------------------------------------------------------|------------------------------------------|-------------------------------------------------------------------------------------------------------|
| <b>Cottons</b>                                                                                        | 6 kg                                     | Bijeli i šareni pamuk postojanih boja.                                                                |
|  <b>Cottons Eco</b>  | 6 kg                                     | Bijeli i šareni pamuk postojanih boja. Standardni programi za potrošnju energije s energetske oznake. |
| <b>Synthetics</b>                                                                                     | 3 kg                                     | Sintetičke ili miješane tkanine.                                                                      |
| <b>Delicates</b>                                                                                      | 2 kg                                     | Osjetljive tkanine poput akrila, viskoze, normalno zaprljani predmeti od poliestera.                  |
| <b>Rapid 14min</b>                                                                                    | 1,5 kg                                   | Sintetika i miješane tkanine. Malo prljavi predmeti i oni koje treba osvježiti.                       |
| <b>Rinse</b>                                                                                          | 6 kg                                     | Sve tkanine, osim vunениh i vrlo osjetljivih tkanina. Program za ispiranje i centrifugu.              |
| <b>Spin/Drain</b>                                                                                     | 6 kg                                     | Sve tkanine, osim vunениh i vrlo osjetljivih tkanina. Program za centrifugu i izbacivanje vode.       |
|  <b>Anti-allergy</b> | 6 kg                                     | Bijelo pamučno rublje. Taj program pomaže u uklanjanju grinja i bakterija.                            |
| <b>Baby</b>                                                                                           | 2 kg                                     | Nježni ciklus prikladan za dječje predmete.                                                           |
|  <b>Silk</b>         | 0,5 kg                                   | Poseban program za predmete od svile i miješane sintetičke.                                           |
|  <b>Wool</b>         | 1,5 kg                                   | Vuneni predmeti perivi u perilici, vuneni predmeti koji se peru ručno i osjetljivi predmeti.          |
| <b>Sport</b>                                                                                          | 3 kg                                     | Sportska odjeća.                                                                                      |
|  <b>Outdoor</b>    | 2 kg <sup>1)</sup><br>1 kg <sup>2)</sup> | Moderna odjeća za boravak na otvorenom.                                                               |
| <b>Denim</b>                                                                                          | 2 kg                                     | Denim odjeća.                                                                                         |

1) Program pranja.

2) Program pranja i vaza postizanja vodootpornosti.

## 16. OBRAZAC S PODACIMA O PROIZVODU KOJI SE ODNOSI NA E.U. UREDBA 1369/2017

| Podaci o proizvodu                 |                        |
|------------------------------------|------------------------|
| Naziv dobavljača ili zaštitni znak | ELECTROLUX             |
| model                              | EW6T3262, PNC913128344 |
| nazivni kapacitet u kg             | 6                      |





|                                                                                                                                                                                                                                                                                                          |      |
|----------------------------------------------------------------------------------------------------------------------------------------------------------------------------------------------------------------------------------------------------------------------------------------------------------|------|
| razred energetske učinkovitosti                                                                                                                                                                                                                                                                          | A+++ |
| Godišnja potrošnja struje u kWh izračunata na temelju 220 standardnih ciklusa pranja sa standardnim programom pri 60 °C i 40 °C za pamuk pri punom i djelomičnom opterećenju i u razdoblju niže tarife za potrošnju električne energije. Stvarna potrošnja energije ovisiti će o načinu uporabe uređaja. | 150  |
| Potrošnja energije za standardni program pranja pamuka na 60 °C pri punom kapacitetu punjenja u kWh                                                                                                                                                                                                      | 0,80 |
| Potrošnja energije za standardni program pranja pamuka na 60 °C pri djelomičnom kapacitetu punjenja u kWh                                                                                                                                                                                                | 0,54 |
| Potrošnja energije za standardni program pranja pamuka na 40 °C pri djelomičnom kapacitetu punjenja u kWh                                                                                                                                                                                                | 0,49 |
| Potrošnja energije u stanju isključenosti u W                                                                                                                                                                                                                                                            | 0,48 |
| Potrošnja energije kad je uređaj ostavljen uključen, u W                                                                                                                                                                                                                                                 | 0,48 |
| Potrošnja vode u litrama godišnje, na osnovi 220 standardnih ciklusa pranja za programe za pamuk pri 60 °C i 40 °C pri punom opterećenju. Stvarna potrošnja vode ovisiti će o načinu uporabe uređaja.                                                                                                    | 9490 |
| Razred učinkovitosti centrifugiranja na skali od G (najniža učinkovitost) do A (najviša učinkovitost)                                                                                                                                                                                                    | B    |
| Maksimalna brzina centrifuge u rpm                                                                                                                                                                                                                                                                       | 1151 |
| Sadržaj preostale vlage u %                                                                                                                                                                                                                                                                              | 53   |
| "Standardni program za pamuk pri 60 °C" i "Standardni program za pamuk pri 40 °C" standardni su programi pranja koje se odnose informacije na naljepnici i oznakama. Ti programi prikladni su pranje normalno zaprljanog rublja i najučinkovitiji su u pogledu kombinirane potrošnje energije i vode.    | -    |
| Trajanje programa za „standardni program pranja pamuka na 60 °C” pri punom kapacitetu punjenja, izraženo u minutama                                                                                                                                                                                      | 247  |
| Trajanje programa za „standardni program pranja pamuka na 60 °C” pri djelomičnom kapacitetu punjenja, izraženo u minutama                                                                                                                                                                                | 185  |
| Trajanje programa za „standardni program pranja pamuka na 40 °C” pri djelomičnom kapacitetu punjenja, izraženo u minutama                                                                                                                                                                                | 179  |
| Trajanje stanja mirovanja u minutama                                                                                                                                                                                                                                                                     | 5    |

|                                                                                    |    |
|------------------------------------------------------------------------------------|----|
| emisije buke koja se prenosi zrakom, izražene u dB(A) tijekom faze pranja          | 56 |
| Emisije buke koja se prenosi zrakom, izražene u dB(A) tijekom faze centrifugiranja | 77 |
| Kućanski uređaj namijenjen za ugradnju D/N                                         | ne |

Podaci navedeni u gornjoj tablici u skladu su s odredbom komisije EU 1015/2010 za primjenu direktive 2009/125/EZ.

## 17. BRIGA ZA OKOLIŠ

Reciklirajte materijale sa simbolom . Ambalažu za recikliranje odložite u prikladne spremnike. Pomozite u zaštiti okoliša i ljudskog zdravlja, kao i u recikliranju otpada od električnih i elektroničkih uređaja. Uređaje označene

simbolom  ne bacajte zajedno s kućnim otpadom. Proizvod odnesite na lokalno reciklažno mjesto ili kontaktirajte nadležnu službu.

# СОДРЖИНА

|                                                                                 |    |
|---------------------------------------------------------------------------------|----|
| 1. БЕЗБЕДНОСНИ ИНФОРМАЦИИ.....                                                  | 36 |
| 2. БЕЗБЕДНОСНИ УПАТСТВА.....                                                    | 38 |
| 3. ОПИС НА ПРОИЗВОДОТ.....                                                      | 39 |
| 4. КОНТРОЛНА ТАБЛА.....                                                         | 40 |
| 5. БИРАЊЕ И КОПЧИЊА.....                                                        | 42 |
| 6. PROGRAMMES (ПРОГРАМИ).....                                                   | 45 |
| 7. ПОСТАВКИ.....                                                                | 50 |
| 8. ПРЕД ПРВАТА УПОТРЕБА.....                                                    | 50 |
| 9. СЕКОЈДНЕВНА УПОТРЕБА.....                                                    | 51 |
| 10. ПОМОШ И СОВЕТИ.....                                                         | 56 |
| 11. НЕГА И ЧИСТЕЊЕ.....                                                         | 57 |
| 12. ПОТРОШУВАЧКИ ВРЕДНОСТИ.....                                                 | 62 |
| 13. РЕШАВАЊЕ НА ПРОБЛЕМИ.....                                                   | 63 |
| 14. ТЕХНИЧКИ ПОДАТОЦИ.....                                                      | 66 |
| 15. КРАТКО УПАТСТВО .....                                                       | 67 |
| 16. ИНФОРМАТИВЕН ЛИСТ ЗА ПРОИЗВОД ВО ВРСКА СО РЕГУЛАТИВАТА НА ЕУ 1369/2017..... | 69 |

## НИЕ МИСЛИМЕ НА ВАС

Ви благодариме што одлучивте да купите апарат Electrolux. Одбравте производ којшто носи со себе децении на професионално искуство и иновации. Уникатен и стилски, дизајниран е специјално за вас. Секогаш кога ќе го користите, можете да бидете сигурни дека ќе имате добри резултати во секое време.

Добро дојдовте во Electrolux.

**Посетете ја нашата страница за да:**



Добијте корисни совети, брошури, водич за решавање на проблеми, информации за сервисирање:

**[www.electrolux.com/webselfservice](http://www.electrolux.com/webselfservice)**



Да го регистрирате вашиот производ за подобро сервисирање:

**[www.registerelectrolux.com](http://www.registerelectrolux.com)**



Да купувате додатоци, половни и оригинални делови за вашиот апарат:

**[www.electrolux.com/shop](http://www.electrolux.com/shop)**

## ГРИЖА ЗА КОРИСНИЦИ И СЕРВИСИРАЊЕ

Секогаш користете оригинални резервни делови.

Кога ќе контактирате со нашиот Овластен сервис, треба да ги имате на располагање следниве податоци: Модел, број на производот, сервиски број. Информациите можете да ги најдете на плочката со спецификации.

 Предупредување / Внимание-Безбедносни информации

 Општи информации и совети

 Информации за животната средина

Можноста за промени е задржана.

## 1. ⚠ БЕЗБЕДНОСНИ ИНФОРМАЦИИ

Пред монтирање и користење на апаратот, ве молиме внимателно да ги прочитате приложените упатства. Производителот не сноси одговорност за направена повреда или штета кои се резултат на неправилна монтажа или употреба. Секогаш чувајте ги упатствата на сигурно и безбедно место за подоцнежна употреба.

### 1.1 Безбедност на деца и ранливи лица

- Овој апарат можат да го користат деца над 8 години и лица со намалени физички, сетилни или ментални способности или лица без искуство и знаење доколку тоа го прават под надзор или им биле дадени упатства како безбедно да го употребуваат апаратот и ги разбираат опасностите поврзани со него.
- Не смее да биде во дофат на деца меѓу 3 и 8 годишна возраст и лицата со големи и сложени препреки во развојот освен ако не се под постојан надзор.
- Апаратот не смее да биде во дофат на деца помали од 3 години освен ако не се под постојан надзор.
- Не дозволувајте им на децата да играат со апаратот.
- Држете ја амбалажата подалеку од децата и разрешете се соодветно од него.
- Чувајте ги сите детергенти настрана од дофат на деца.
- Држете ги децата и миленичињата подалеку од апаратот кога вратата е отворена.
- Ако апаратот има уред за заштита на деца, треба да вклучи.
- Децата не треба да го чистат или да го оддржуваат апаратот без надзор.

## 1.2 Општа безбедност

- Не менувајте ги спецификациите на овој апарат.
- Овој апарат е наменет за употреба во домаќинство и за други слични примени, како на пр:
  - кујнски простор за вработени во продавници, канцеларии и други работни околин;
  - од страна на клиенти во хотели, мотели, сместување на база спиење со појадок и друг вид на сместувачки објекти;
  - области за заедничка употреба во блокови на станови или во јавни пералници.
- Почитувајте ја максималната количина на полнење од 6 kg (погледнете во поглавјето „Табела со програми“).
- Притисокот на водата при работа кај точката на влез на водата од доводот мора да биде меѓу 0,5 bar (0,05 МПа) и 8 bar (0,8 МПа).
- Отворите за вентилација во основата не смеат да бидат попречени од таписон, килим или било каков покривач за под.
- Апаратот мора да биде поврзан со водоводната мрежа со помош на добиениот комплет на црева, или нов комплет од црева кои ќе ги добиете од Овластениот сервисен центар.
- Старите комплекти црева не смеат да се користат пак.
- Доколку се оштети кабелот за напојување, тој треба да биде заменет од страна на производителот, негов Овластен сервисен центар или слично квалификувани лица за да се избегне опасност.
- Пред одржување, исклучете го апаратот и извадете го штекерот за струја од приклучницата.
- Не користете вода во спреј и/или пареа за чистење на уредот.
- Чистете го апаратот со навлажнета крпа. Користете само неутрални детергенти. Не

користете абразивни производи, абразивни сунгери за чистење, растворувачи или метални предмети.

## 2. БЕЗБЕДНОСНИ УПАТСТВА

### 2.1 Монтажа



Монтажата мора да биде направена во согласност со важечките државни закони.

- Извадете ја целата амбалажа и транспортните зартки вклучувајќи ја и пластичната четка со пластичен разделувач.
- Чувајте ги транспортните штрафови на сигурно место. Ако апаратот ќе се премести во иднината мора да бидат заштрафени за да се заклучи барабанот и да се спречи внатрешно оштетување.
- Секогаш внимавјте кога го пренесувате апаратот затоа што е тежок. Секогаш носете заштитни ракавици и приложениите обувки.
- Следете ги инструкциите за монтирање дадени со апаратот.
- Немојте да монтирате ниту да користите оштетен апарат.
- Не монтирајте го и не користете го апаратот на места каде што температурата е пониска од 0°C или каде што е изложен на атмосферски влијанија.
- Подот каде што треба да се монтира апаратот мора да биде рамен, стабилен, отпорен на топлина и чист.
- Проверете дали има циркулација на воздух меѓу апаратот и подот.
- Кога апаратот е поставен во неговата постојана позиција, проверете дали е правилно порамнет со помош на либела. Ако не е, приспособете ги ногарките додека не се порамни.
- Немојте да го монтирате апаратот директно над одводот на подот.
- Не прскајте вода на апаратот и не го изложувајте на претерана влажност.

- Не монтирајте го апаратот на места каде што капакот на апаратот не може целосно да се отвори.
- Не ставајте затворен сад под апаратот за собирање вода во случај на протекување. Контактирајте со Овластениот сервисен центар за да проверите кои додатоци можат да се користат.

### 2.2 Поврзување на струјата



#### ПРЕДУПРЕДУВАЊЕ!

Ризик од пожар и струен удар.

- Апаратот мора да биде заземјен.
- Секогаш користете правилно монтиран штекер отпорен на струјни удари.
- Проверете дали параметрите на плочката со спецификации се компатибилни со електричната моќност на мрежата на електрична енергија.
- Не користете адаптери со повеќе приклучоци и продолжни кабли.
- Погрижете се да не ги оштетите приклучокот за струја и кабелот. Доколку кабелот за струја на апаратот треба да се замени, тоа мора да го направи нашиот Овластен сервисен центар.
- Поврзете го приклучокот за струја со штекерот на крајот од монтажата. Проверете дали приклучокот за струја е пристапен по монтирањето.
- Не допирајте го кабелот за струја или приклучокот со влажни раце.
- Не влечете го кабелот за да го исклучите апаратот од струја. Секогаш повлекувајте го приклучокот за струја.

### 2.3 Поврзување со вода

- Не ги оштетувајте цревата за вода.

- Пред да ги поврзете новите црева, цревата кои не биле користени подолг период, каде се направила некаква поправка или биле ставени нови уреди (мерачи за вода итн.), оставете ја водата да тече се додека не стане чиста и бистра.
- Проверете дали има видливи протекувања на вода за време или после првата работа на апаратот.
- Не користете продолжено црево ако доводното црево е кратко. Јавете се во овластениот сервисен центар за замена на доводното црево.
- Кога го отпакувате апаратот, можно е од цревето за цедење да истече вода. Ова е заради тестирањето на апаратите со вода во самата фабрика.
- Можете да го продолжите цревето за цедење за максимум 400 cm. Контакттирајте со овластениот сервисен центар за другото црево за цедење и за продолжетокот.
- Проверете дали има пристап до чешмата по монтирањето.

## 2.4 Употреба



### ПРЕДУПРЕДУВАЊЕ!

Опасност од повреди, струен удар, пожар, изгореници или оштетување на апаратот.

- Следете ги безбедносните упатства дадени на пакувањето на детергентот.

- Не ставајте запаливи производи или предмети натопени со запаливи средства во, блиску до, или на апаратот.
- Немојте да перете многу валкани такенини, масни или други замастени материјали. Тоа може да ги оштети гумените делови на машината за перење. Исперете ги претходно рачно пред да ги ставите во машината за перење.
- Проверете дали сите метални предмети се извадени од алиштата.

## 2.5 Сервисирање

- За да го поправите апаратот контактирајте го Овластениот сервисен центар.
- Користете само оригинални резервни делови.

## 2.6 Расходување



### ПРЕДУПРЕДУВАЊЕ!

Ризик од повреда или задушвање.

- Исклучете го апаратот од струја и вода.
- Извадете го електричниот кабел блиску до апаратот и фрлете го.
- Извадете ја кваката на вратата за да спречите затварање на деца или миленици во барабанот.
- Фрлете го апаратот во согласност со условите за фрлање на Искористена електрична и електронска опрема (ИЕЕО).

# 3. ОПИС НА ПРОИЗВОДОТ

## 3.1 Специјални карактеристики

Вашата нова машина за перење ги исполнува сите современи барања за делотворен третман на алиштата со мала потрошувачка на вода, енергија и детергент, и со соодветна грижа за ткаенините.

- Благодарение на опцијата **Дополнителна мекост**, омекнувачот за ткаенини

подеднакво се распоредува врз алиштата и навлегува длабоко во влакната на ткаенината што обезбедува идеална мекост.

- Системот **SensiCare** автоматски го прилагодува времетраењето на програмата за алиштата во барабанот за да се добијат совршени резултати при перењето за најкратко можно време.

## 3.2 Преглед на апаратот

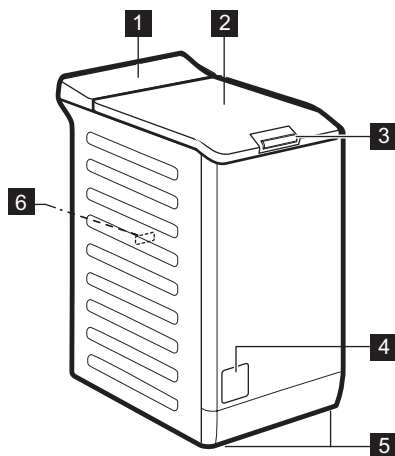





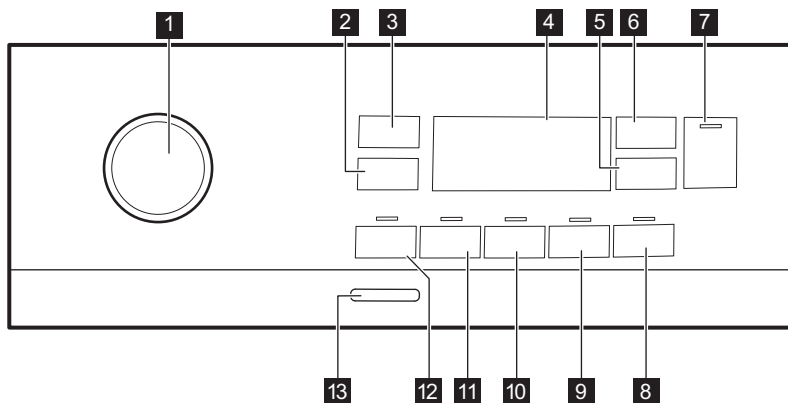

- 1 Контролна плоча
- 2 Капак
- 3 Рачка за притискање на рачка
- 4 Филтер на одводната пумпа
- 5 Ногарки за ливелирање на апаратот
- 6 Плочка со спецификации

## 4. КОНТРОЛНА ТАБЛА

### 4.1 Опис на контролна табла



- 1 Бирач на програми
- 2 Копче на допир за опции за намалување на центрифугата 
- 3 Температура копче на допир 
- 4 Екран
- 5 Одложен почеток копче на допир 
- 6 Одредување на времето копче на допир 
- 7 Старт/Пауза копче на допир 
- 8 Лесно пеглање копче на допир 
- 9 Дополнителна мекост копче на допир 



**10** Екстра плакнење копче на допир 









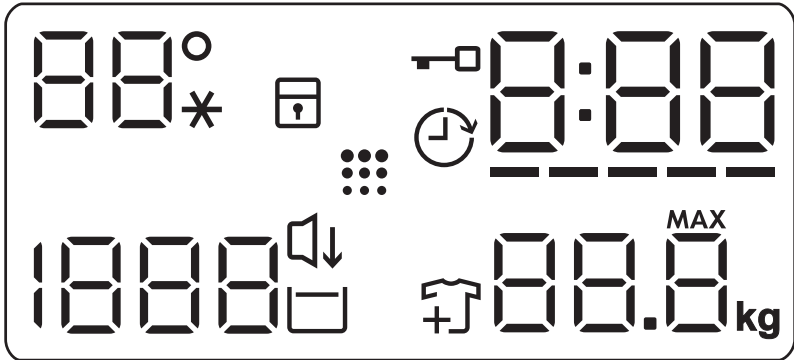

**13** Вклучено/Исклучено копче за притискање

**11** Дамки копче на допир 

**12** Предперење копче на допир 

## 4.2 Екран



|                                                                                     |                                                                                                                                                                                                                                                                         |
|-------------------------------------------------------------------------------------|-------------------------------------------------------------------------------------------------------------------------------------------------------------------------------------------------------------------------------------------------------------------------|
|    | Подрачје за температурата:<br>Показно светло за температура<br>Показно светло за студена вода                                                                                                                                                                           |
|    | Показно светло за безбедносна брава за деца.                                                                                                                                                                                                                            |
|    | Показно светло за одложен почеток.                                                                                                                                                                                                                                      |
|    | Показно светло за заклучен капак.                                                                                                                                                                                                                                       |
|  | Дигиталното показно светло може да прикаже: <ul style="list-style-type: none"> <li>• Времетраење на програма (на пр. 2:40).</li> <li>• Одложување на програма (на пр. 2h).</li> <li>• Крај на циклусот (0:00).</li> <li>• Код за предупредување (на пр. E20)</li> </ul> |
|  | Показно светло за показател на ниво на линија на Управител на време.                                                                                                                                                                                                    |
|  | Показно светло за максимална тежина.                                                                                                                                                                                                                                    |
|  | Показно светло за додавање на алишта. Се пали на почетокот на фазата на Перење, додека корисникот може се уште да го запре апаратот и да додаде повеќе алишта.                                                                                                          |
|  | Показно светло за чистење на барабан.                                                                                                                                                                                                                                   |
|  | показател Ноќе .                                                                                                                                                                                                                                                        |

|                                                                                   |                                                                                                                                        |
|-----------------------------------------------------------------------------------|----------------------------------------------------------------------------------------------------------------------------------------|
|  | Показно светло за задржано плакнење.                                                                                                   |
| 1888<br>- - -                                                                     | Подрачје за центрифугата:<br>Показно светло за брзина на центрифугата<br>Показател за без центрифуга. Фазата на центрифуга е завршена. |

## 5. БИРАЊЕ И КОПЧИЊА

### 5.1 Вовед



Опциите/функциите не може да се избираат со сите програми за перење. Проверете ја компатибилноста меѓу опциите/функциите и програмите за перење во „Табелата со програми“. Една опција/функција може да исклучи друга, во овој случај, апаратот не ви дозволува да поставите некомпатибилни опции/функции.

### 5.2 Вклучено/Исклучено

Притискањето на ова копче неколку секунди ви овозможува да го вклучите или исклучите апаратот. Два различни звука се огласуваат при вклучување или исклучување на апаратот.

Додека функцијата Во мирување го исклучува апаратот за да ја намали потрошувачката на енергија, во некои случаи можеби ќе треба повторно да го вклучите апаратот.

За повеќе детали, погледнете во ставот Во Мировање во поглавјето Секојдневна употреба.

### 5.3 Температура

Кога избирате програма за перење, апаратот автоматски предлага стандардна температура.

Допрете го ова копче повеќе пати додека на екранот не се појави вредноста на саканата температура.

Кога екранот ќе ги покаже показните светла --\*, апаратот не ја загрева водата.

### 5.4 Центрифуга



Кога ќе поставите програма, апаратот автоматски ја поставува максималната дозволена брзина на центрифугата освен програмата Denim. Со оваа опција можете да ја намалите почетната брзина на центрифугата.

Притиснете го ова копче повеќе пати:

- **За да ја намалите брзината на центрифугата.** За екранот да ја прикаже само брзината на центрифугата достапна за поставената програма.
- Дополнителни опции за центрифуга **Без центрифуга** -- -. Поставете ја оваа опција за да ги откажете сите фази на центрифугирање. Апаратот ја пушта само фазата на цедење на одбраната програма за миене. Поставете ја оваа опција само за многу чувствителни ткаенини. Фазата на плакнење користи повеќе вода кај некои програми на перење
- Вклучете ја опцијата **Задржано плакнење** . Крајната центрифуга е откажана. Водата од последното плакнење не се цеди за да се спречи туткање на ткаенините. Програмата за перење запира со вода во барабанот. На екранот се прикажува показателот . Капакот останува заклучен и барабанот постојано врти за да го намали туткањето. Морате да ја исцедите водата за да го отклучите капакот.

Ако сте го допреле копчето Старт/ Пауза , апаратот ја пушта фазата на центрифуга и ја цеди водата.

 Апаратот ја празни водата автоматски по околу 18 часа.

- Вклучете ја опцијата **Ноќе** . Центрифугите меѓу фази и завршните центрифуги се откажани и програмата завршува со вода во барабанот. Ова помага да се намали туткањето. На екранот се прикажува показното светло . Капакот останува заклучен. Барабанот постојано врти за да го намали туткањето. Морате да ја исцедите водата за да го отклучите капакот. Бидејќи програмата е многу тивка, погодна е за употреба навечер кога има евтина тарифа на електричната струја. Кај некои програми плакнењата се вршат со повеќе вода. Ако го допрете копчето Старт/ Пауза , апаратот ја пушта само фазата на цедење.

 Апаратот ја празни водата автоматски по околу 18 часа.

## 5.5 Предперење

Со оваа опција можете да додадете фаза на предперење кон програмата за перење.

Соодветното показно светло над копчето со допир светка.

- Оваа функција користете ја за да додадете фаза на претперење на 30 °C пред фазата на перење. Оваа опција се препорачува за многу извалкани алишта, особено ако содржат песок, прашина, кал и други тврди честички.

 Овие опции може да го зголемат времетраењето на програмата.

## 5.6 Дамки

Допрете го ова копче за да додадете фаза за отстранување дамки на програмата.

Соодветното показно светло над копчето со допир светка.

Користете ја оваа функција за алишта со тврдокорни дамки.

Кога ќе ја поставите оваа функција, ставете средство за отстранување дамки во фиоката .

 Оваа опција го продолжува траењето на програмата. Оваа опција не е достапна за температура пониска од 40 °C.

## 5.7 Постојана Екстра плакнење

Оваа опција додава неколку фази според одбраната програма за миеење.

Користете ја оваа опција кај луѓе алергични на остатоци од детергент и со чувствителна кожа.

 Оваа опција го продолжува траењето на програмата.

Соодветниот показател над копчето за допир светнува и исто останува постојано да свети за време на следните циклуси се додека оваа опција не се исклучи.

## 5.8 Постојана Дополнителна мекост

Поставете ја опцијата за да постигнете оптимално распределување на омекнувачот и зголемување на мекоста на ткаенините.

Препорачано кога користите омекнувач за ткаенини.

 Оваа опција го продолжува траењето на програмата.

Соодветниот показател над копчето за допир светнува и исто останува

постојано да свети за време на следните циклуси се додека оваа опција не се исклучи.

## 5.9 Лесно пеглање

Машината внимателно ги пере и центрифугира алиштата за да се спречи туткање.



Машината ја намалува брзината на центрифугата, користи повеќе вода и го прилагодува времетраењето на програмата според видот на алиштата.

Се пали соодветното показно светло.

## 5.10 Одложен почеток

Со оваа опција можете да го одложите почетокот на програмата во несоодветно време.

Допрете го копчето повеќе пати за да го поставите потребниот одложен почеток. Времето се зголемува во чекори од 1 час до 20 часа.

Екранот го покажува соодветниот показател  и одбраното време на одложување. По допирањето на копчето Старт/Пауза , апаратот започнува со одбројувањето и вратата се заклучува.

## 5.11 Одредување на времето

Со оваа опција може да го намалите траењето на програмата во зависност од големината на алиштата и степенот на извалканост.

При поставување програма за перење, на екранот се прикажува стандардното времетраење и  трепка.

Допрете го копчето Одредување на времето  за да го намалите

траењето на програмата според вашите потреби. Екранот го покажува времетраењето на новата програма и бројот на цртички ќе се намали соодветно:







 погодно за цело полнење на нормално валкани алишта.

 брз циклус за цело полнење со малку валкани алишта.

 многу брз циклус за мало полнење со малку валкани алишта (се препорачува максимално полнење).

 најкраткиот циклус за освежување на мало полнење со алишта.

Одредување на времето е достапен само со програмите дадени во табелата.

| ПОКАЗНО<br>СВЕТЛО                                                                    | Cottons | Cottons Eco  | Synthetics |
|--------------------------------------------------------------------------------------|---------|-----------------------------------------------------------------------------------------------|------------|
|  1) | ■       | ■                                                                                             | ■          |
|     | ■       | ■                                                                                             | ■          |
|     | ■       | ■                                                                                             | ■          |
|   | ■       | ■                                                                                             | ■          |
|   | ■       | ■                                                                                             | ■          |

1) Стандардно траење за сите програми.



## 5.12 Старт/Пауза





Допрете го копчето Старт/Пауза  за вклучување, паузирање на апаратот или прекинување на програмата во тек.

## 6. PROGRAMMES (ПРОГРАМИ)

### 6.1 Графикон со програми

















| Програма<br>Стандардна<br>температура<br>Опсег на<br>температура<br>та                                                                       | Референт<br>на брзина<br>на<br>центрифу<br>га<br>Опсег на<br>брзината<br>на<br>центрифу<br>гата | Макси<br>мално<br>полне<br>ње | Опис на програма<br>(Вид полнење и ниво на валканост)                                                                                                                                                                                                                                                                                                                                                                                                  |
|----------------------------------------------------------------------------------------------------------------------------------------------|-------------------------------------------------------------------------------------------------|-------------------------------|--------------------------------------------------------------------------------------------------------------------------------------------------------------------------------------------------------------------------------------------------------------------------------------------------------------------------------------------------------------------------------------------------------------------------------------------------------|
| Cottons<br>40 °C<br>90 °C -<br>Студено                                                                                                       | 1200 rpm<br>(1200-<br>400)                                                                      | 6 kg                          | <b>Бели памучни алишта и обоени памучни алишта.</b> Нормална и голема извалканост.                                                                                                                                                                                                                                                                                                                                                                     |
| <br>Cottons Eco <sup>1)</sup><br><br>40 °C<br>60 °C - 40 °C | 1200 rpm<br>(1200-<br>400)                                                                      | 6 kg                          | <b>Бели памучни алишта и алишта од трајно обоен памук.</b> Нормално извалкани. Потрошувачката на енергија се намалува, а времето на програмата за перење се продолжува, давајќи добри резултати при перењето.                                                                                                                                                                                                                                          |
| Synthetics<br>40 °C<br>60 °C -<br>Студено                                                                                                    | 1200 rpm<br>(1200 -<br>400)                                                                     | 3 kg                          | <b>Синтетички алишта или алишта од мешани ткаенини.</b> Нормално извалкани.                                                                                                                                                                                                                                                                                                                                                                            |
| Delicates<br>30 °C<br>40 °C -<br>Студено                                                                                                     | 1200 rpm<br>(1200-<br>400)                                                                      | 2 kg                          | <b>Чувствителните ткаенини како на пример акрил, вискоза и мешаните ткаенини имаат потреба од нежно перење.</b> Нормално извалкани.                                                                                                                                                                                                                                                                                                                    |
| Rapid 14min<br><br>30 °C                                                                                                                     | 800 rpm<br>(800- 400)                                                                           | 1,5 kg                        | <b>Алишта од синтетички или мешани ткаенини.</b> Малку извалкани алишта и алишта за освежување.                                                                                                                                                                                                                                                                                                                                                        |
| Rinse                                                                                                                                        | 1200 rpm<br>(1200-<br>400)                                                                      | 6 kg                          | <b>Сите ткаенини, освен волнени и многу чувствителни ткаенини.</b> Програма за плакнење и центрифуга на алиштата. Фабричката брзина на центрифугата е онаа што се користи за програми за памучни алишта. Намалете ја брзината на центрифугата во зависност од видот на алишта. Ако е потребно, поставете ја опцијата Екстра плакнење за да додадете плакнење. Апаратот изведува нежни плакнења со мала брзина на центрифугата и кратко центрифугирање. |

| Програма<br>Стандардна<br>температура<br>Опсег на<br>температура<br>та                                                  | Референт<br>на брзина<br>на<br>центрифу<br>га<br>Опсег на<br>брзината<br>на<br>центрифу<br>гата | Макси<br>мално<br>полне<br>ње | Опис на програма<br>(Вид полнење и ниво на валканост)                                                                                                                                                                                                                                                                                                                                                                        |
|-------------------------------------------------------------------------------------------------------------------------|-------------------------------------------------------------------------------------------------|-------------------------------|------------------------------------------------------------------------------------------------------------------------------------------------------------------------------------------------------------------------------------------------------------------------------------------------------------------------------------------------------------------------------------------------------------------------------|
| Spin/Drain                                                                                                              | 1200 rpm<br>(1200<br>-400)                                                                      | 6 kg                          | За центрифугирање на алиштата и за цедење на водата во барабанот. <b>Сите ткаенини, освен волнени и многу чувствителни ткаенини.</b>                                                                                                                                                                                                                                                                                         |
| Anti-allergy <br>60 °C                 | 1200 rpm<br>(1200 -<br>400)                                                                     | 6 kg                          | <b>Бели памучни алишта.</b> Оваа програма ги отстранува микроорганизмите благодарение на фазата на перење со температура што се одржува над 60°C неколку минути. Ова помага да се отстраната микроорганизмите, бактериите и честичките. Додатокот пареа заедно со додатната фаза на плакнење овозможува правилно вадење на остатоците детергент и предмети со полен/алергенси со што е погодна за нежна и чувствителна кожа. |
| Baby<br>40 °C -<br>40 °C -<br>Студено                                                                                   | 1200 rpm<br>(1200 -<br>400)                                                                     | 2 kg                          | Посебен циклус погоден за бебешки алишта. Високото ниво на вода и нежното движење за време на фазата на перење ја заштитува бојата и влакната.                                                                                                                                                                                                                                                                               |
| Silk <br>30 °C                         | 800 rpm<br>(800 - 400)                                                                          | 0,5 kg                        | Специјална програма за <b>свила и мешани синтетички алишта.</b>                                                                                                                                                                                                                                                                                                                                                              |
| Wool <br>40 °C<br>40 °C -<br>Студено | 1200 rpm<br>(1200-<br>400)                                                                      | 1,5 kg                        | <b>Волна што се пере во машина, волна што се пере рачно и нежни ткаенини</b> со симбол за грижа за «рачно перење». <sup>2)</sup>                                                                                                                                                                                                                                                                                             |
| Sport<br>30 °C<br>40 °C -<br>Студено                                                                                    | 1200 rpm<br>(1200 -<br>400 )                                                                    | 3 kg                          | <b>Синтетички спортски алишта.</b> Оваа програма е наменета за нежно перење на модерна спортска облека, како на пример алишта за вежбање, возење велосипед или џогирање и слична облека за надворешна употреба.                                                                                                                                                                                                              |

| Програма<br>Стандардна температура<br>Опсег на температура<br>та                                                         | Референт на брзина на центрифуга<br>Опсег на брзината на центрифугата | Максимално полнење                       | Опис на програма<br>(Вид полнење и ниво на валканост)                                                                                                                                                                                                                                                                                                                                                                                                                                                                                                                                                                                                                                                                                                                                                                                                                                                                                                                                                                                                                                                                                                                                                                                                                                                                                                                                                                                                                                                                                                                                                                                                                                                                                                                                                                               |
|--------------------------------------------------------------------------------------------------------------------------|-----------------------------------------------------------------------|------------------------------------------|-------------------------------------------------------------------------------------------------------------------------------------------------------------------------------------------------------------------------------------------------------------------------------------------------------------------------------------------------------------------------------------------------------------------------------------------------------------------------------------------------------------------------------------------------------------------------------------------------------------------------------------------------------------------------------------------------------------------------------------------------------------------------------------------------------------------------------------------------------------------------------------------------------------------------------------------------------------------------------------------------------------------------------------------------------------------------------------------------------------------------------------------------------------------------------------------------------------------------------------------------------------------------------------------------------------------------------------------------------------------------------------------------------------------------------------------------------------------------------------------------------------------------------------------------------------------------------------------------------------------------------------------------------------------------------------------------------------------------------------------------------------------------------------------------------------------------------------|
| Outdoor <br>30 °C<br>40 °C -<br>Студено | 1200 rpm<br>(1200-400)                                                | 2 kg <sup>3)</sup><br>1 kg <sup>4)</sup> | <p data-bbox="574 419 619 467"></p> <p data-bbox="647 419 988 515">Не користете омекнувач и погрижете се да нема остатоци од омекнувачот во дозерот за детергент.</p> <p data-bbox="568 539 1022 715"><b>Синтетички спортски алишта.</b> Оваа програма е наменета за нежно перење на модерна спортска облека, како на пример алишта за вежбање, возење велосипед или џогирање и слична облека за надворешна употреба. Препорачаното полнење е 2 kg.</p> <p data-bbox="568 722 1033 946"><b>Водоотпорни, водотпорни ткаенини што овозможуваат вентилација и ткаенини кои одбиваат вода.</b> Оваа програма исто така може да се користи за циклусот за нега на водоотпорни алишта, специјално направен за облога која одбива вода. За да го изведете циклусот за нега на водоотпорни алишта, постапете на следниот начин:</p> <ul data-bbox="568 954 1033 1137" style="list-style-type: none"> <li>• Ставете го детергентот за перење во преградата .</li> <li>• Во преградата за омекнувач во фиоката ставете специјална вода за нега на водоотпорни алишта .</li> <li>• Намалете го полнењето со алишта на 1 kg.</li> </ul> <p data-bbox="574 1161 619 1209"></p> <p data-bbox="647 1161 977 1441">За подобрување на работата на средството за нега на водоотпорни алишта, исушете ги алиштата во машина за сушење на алишта со поставката на програмата за сушење Outdoor (ако е достапна и ако на етикетата за грижа за алиштата се дозволува сушење во машина за сушење на алишта).</p> |





| Програма                                                                                                                                                                        | Центрифуга  |  |  |  | Предперење  | Дамки  | Екстра плакнење  | Дополнителна мекоост  | Лесно пеглање  | Одложен почеток  | Одредување на времето  |
|---------------------------------------------------------------------------------------------------------------------------------------------------------------------------------|----------------------------------------------------------------------------------------------|-----------------------------------------------------------------------------------|-----------------------------------------------------------------------------------|-----------------------------------------------------------------------------------|----------------------------------------------------------------------------------------------|-----------------------------------------------------------------------------------------|---------------------------------------------------------------------------------------------------|--------------------------------------------------------------------------------------------------------|-------------------------------------------------------------------------------------------------|---------------------------------------------------------------------------------------------------|----------------------------------------------------------------------------------------------------------|
| Synthetics                                                                                                                                                                      | ■                                                                                            | ■                                                                                 | ■                                                                                 | ■                                                                                 | ■                                                                                            | ■                                                                                       | ■                                                                                                 | ■                                                                                                      | ■                                                                                               | ■                                                                                                 | ■                                                                                                        |
| Delicates                                                                                                                                                                       | ■                                                                                            | ■                                                                                 | ■                                                                                 | ■                                                                                 |                                                                                              |                                                                                         | ■                                                                                                 | ■                                                                                                      |                                                                                                 | ■                                                                                                 |                                                                                                          |
| Rapid 14min                                                                                                                                                                     | ■                                                                                            | ■                                                                                 | ■                                                                                 |                                                                                   |                                                                                              |                                                                                         |                                                                                                   |                                                                                                        |                                                                                                 |                                                                                                   | ■                                                                                                        |
| Rinse                                                                                                                                                                           | ■                                                                                            | ■                                                                                 | ■                                                                                 |                                                                                   |                                                                                              |                                                                                         | ■                                                                                                 |                                                                                                        |                                                                                                 |                                                                                                   | ■                                                                                                        |
| Spin/Drain                                                                                                                                                                      | ■                                                                                            | ■                                                                                 |                                                                                   |                                                                                   |                                                                                              |                                                                                         |                                                                                                   |                                                                                                        |                                                                                                 |                                                                                                   | ■                                                                                                        |
| Anti-allergy                                                                                   | ■                                                                                            | ■                                                                                 | ■                                                                                 |                                                                                   | ■                                                                                            | ■                                                                                       | ■                                                                                                 | ■                                                                                                      |                                                                                                 |                                                                                                   | ■                                                                                                        |
| Baby                                                                                                                                                                            | ■                                                                                            | ■                                                                                 | ■                                                                                 | ■                                                                                 | ■                                                                                            |                                                                                         | ■                                                                                                 | ■                                                                                                      |                                                                                                 |                                                                                                   | ■                                                                                                        |
| Silk                                                                                          | ■                                                                                            | ■                                                                                 |                                                                                   |                                                                                   |                                                                                              |                                                                                         |                                                                                                   |                                                                                                        |                                                                                                 |                                                                                                   | ■                                                                                                        |
| Wool <br> | ■                                                                                            | ■                                                                                 | ■                                                                                 |                                                                                   |                                                                                              |                                                                                         |                                                                                                   |                                                                                                        |                                                                                                 |                                                                                                   | ■                                                                                                        |
| Sport                                                                                                                                                                           | ■                                                                                            | ■                                                                                 | ■                                                                                 |                                                                                   | ■                                                                                            |                                                                                         | ■                                                                                                 |                                                                                                        |                                                                                                 |                                                                                                   | ■                                                                                                        |
| Outdoor                                                                                      | ■                                                                                            | ■                                                                                 | ■                                                                                 |                                                                                   |                                                                                              |                                                                                         | ■                                                                                                 |                                                                                                        |                                                                                                 |                                                                                                   | ■                                                                                                        |
| Denim                                                                                                                                                                           | ■                                                                                            | ■                                                                                 | ■                                                                                 | ■                                                                                 |                                                                                              | ■                                                                                       | ■                                                                                                 | ■                                                                                                      | ■                                                                                               |                                                                                                   | ■                                                                                                        |

## 6.2 Woolmark Apparel Care - Сино





Циклусот за перење волна кај оваа машина е одобрен од страна на компанијата The Woolmark Company за перење волнени алишта означени со етикетата «рачно перење», под услов алиштата да се испрани според инструкциите дадени од производителот на оваа машина за перење. Следете ги инструкциите дадени на етикетата на алиштата за сушење, како и другите инструкции за алиштата. M1145  
Симболот Woolmark е сертифициран бренд во многу земји.

## 7. ПОСТАВКИ

### 7.1 Звучни сигнали

Овој апарат е опремен со различни звучни сигнали, кои функционираат кога:

- Го вклучувате апаратот (посебна кратка мелодија).
- Го исклучувате апаратот (посебна кратка мелодија).
- Ги допирате копчињата (краток звук).
- Правите погрешен избор (3 кратки звуци).
- Програмата е завршена (низа на звуци во траење од околу 2 минути).
- Има дефект во апаратот (низа кратки звуци од околу 5 минути).



За да ги **исклучите/вклучите** звучните сигнали кога програмата е завршена, притиснете ги истовремено копчињата  и  околу 2 секунди. На екранот се прикажува On/Off



Ако ги исклучите звучните сигнали, тие продолжуваат да работат кога апаратот има дефект.

### 7.2 Блок. за безбедност на децата

Со оваа опција можете да спречите децата да си играат со контролната табла.

За да ја **вклучите/исклучите** оваа опција, задржете го копчето  се додека  на екранот не се појави/**исчезне**.

Апаратот продолжува со избирање на оваа опција откако ќе ја исклучите.

Функцијата за Забрана за деца може да не е достапа неколку секунди после вклучување на апаратот.

## 8. ПРЕД ПРВАТА УПОТРЕБА

1. Проверете дали има струја и дали е отворена славината за вода.
2. Налејте 2 литра вода во преградата за детергент означена со .

Ова го активира системот на цедење.

3. Налејте мала количина детергент во преградата означена со .

4. Поставете ја и стартувајте ја програмата за памук на највисоката температура без алишта во барабанот.

Ова ја отстранува целата нечистотија од барабанот и од внатрешноста.

## 9. СЕКОЈДНЕВНА УПОТРЕБА



### ПРЕДУПРЕДУВАЊЕ!

Видете во поглавјата за заштита и сигурност.

### 9.1 Вклучување на машината

1. Ставете го приклучокот за струја во штекерот.
2. Отворете ја славината за вода.
3. Притиснете го копчето Вклучено/ Исклучено за да го вклучите апаратот.

Се огласува краток звук.

### 9.2 Полнење со алишта

1. Отворете го капакот на апаратот.
2. Притиснете го копчето **A**.

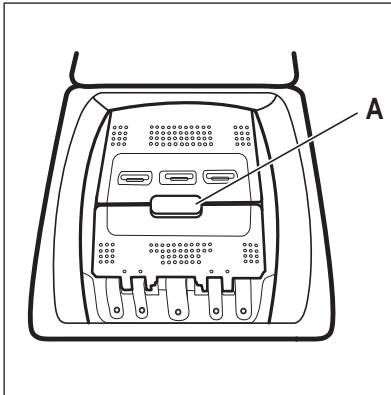

Барабанот се отвора автоматски.

3. Ставете ги алиштата во барабанот, едно по едно парче.
4. Протресете ги алиштата пред да ги ставите во апаратот.

Не ставајте многу алишта во барабанот.

5. Затворете ги барабанот и капакот.



### ВНИМАНИЕ!

Пред да го затворите капакот на вашиот апарат, видете дали правилно сте го затвориле барабанот.

### 9.3 Прегради за детергент.

Користење детергент и додатоци

1. Измерете го назначениот детергент за машината за перење детергент и омекнувачот за алишта.
2. Ставете го детергентот и омекнувачот во соодветните прегради.



Секогаш следете ги упатствата што ќе ги најдете на пакувањето на детергентот.

|  |                                                                                                                                                                                                                                |
|--|--------------------------------------------------------------------------------------------------------------------------------------------------------------------------------------------------------------------------------|
|  | <p>Преграда за детергент за фазата на предперење. Обележувањата МАКС се максималните нивоа за количина на детергент (во прав или течен).</p> <p>Кога поставувате програми за дамки, ставете детергент (во прав или течен).</p> |
|  | <p>Преграда за детергент за фазата на перење. Обележувањата МАКС се максималните нивоа за количина на детергент (во прав или течен).</p>                                                                                       |
|  | <p>Преграда за течни додатоци (омекнувач, штирак).</p> <p>Ознаката <b>M</b> е максималното ниво за количината на течни додатоци.</p>                                                                                           |
|  | <p>Клапна за детергент во прав или за течен детергент.</p>                                                                                                                                                                     |

## 9.4 Течен детергент или детергент во прав

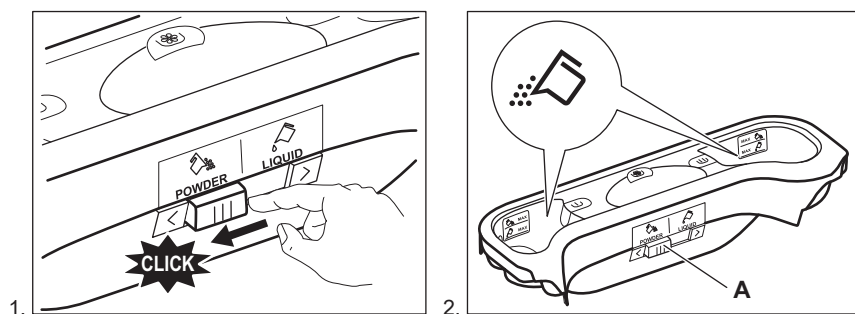

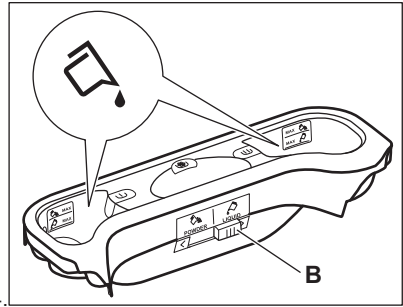
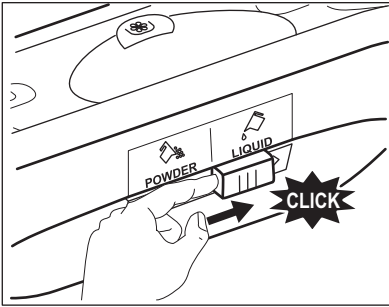

3.   
 • Позиција **A** за детергент во прав (фабричка поставка).  
 • Позиција **B** за течен детергент.



**При употреба на течен детергент:**

- Не користете желатински или густы течни детергенти.
- Не ставајте повеќе течност од максималното ниво.

### 9.5 Поставување програма

1. Свртете го програматорот за да ја изберете саканата програма за перење.

Показното светло за копчето Старт/ Пауза  трепка.

Екранот го прикажува времетраењето на назначената програма.

2. За да ја смените температурата и/или брзината на центрифугата, допрете ги соодветените копчиња.
3. Ако сакате, поставете една или повеќе опции со допирање на соодветните копчиња. Соодветните показни светла се палат на екранот и дадените информации се менуваат соодветно.



Ако одбирањето **не е** **можно** се огласува звучен сигнал и екранот прикажува **-- --**.

### 9.6 Почеток на програма

Допрете го копчето Старт/Пауза  за да започне програмата. Не е можно да стратувате програма кога показателот на копчето е исклучено и не трепка (на пр. бирачот на програма на погрешна позиција).





Соодветното показно светло престанува да трепка и останува вклучено.

Програмата започнува, капакот е заклучен. На екранот се прикажува показното светло .







Пумпата за цедење може да работи кратко пред да почне апаратот да се полни со вода.

### 9.7 Започнување програма со одложен почеток

1. Допрете го копчето Одложен почеток  повеќе пати додека на екранот не се прикаже саканото време за одложен почеток. На екранот се прикажува показното светло .
2. Допрете го копчето Старт/Пауза . Вратата на капакот се затвора и започнува одбројувањето на одложениот почеток. На екранот се прикажува показното светло . Кога ќе заврши одбројувањето, програмата за перење започнува автоматски.



## Откажување на одложениот почеток откако започнало одбројувањето

За да го откажете одложениот почеток:

1. Допрете го копчето Старт/Пауза  за да го ставите апаратот на пауза. Соодветното показно светло трепка.
2. Допрете го копчето Одложен почеток  повеќе пати додека на екранот не се прикаже  и  не исчезне.
3. Допрете го копчето Старт/Пауза  повторно за програмата да почне веднаш.

## Менување на одложениот почеток откако започнало одбројувањето

За да го смените одложениот почеток:

1. Допрете го копчето Старт/Пауза  за да го ставите апаратот на пауза. Соодветното показно светло трепка.
2. Допрете го копчето Одложен почеток  повеќе пати додека на екранот не се прикаже саканото време за одложен почеток.
3. Допрете го копчето Старт/Пауза  уште еднаш за да почне новото одбројување.

## 9.8 Системот SensiCare детекција на тежина



Откако ќе го допрете копчето Старт/Пауза :

1. Систем SensiCare започнува да го оценува големината на полнењето за да го измери времетраењето на реалната програма. За време на оваа фаза линиите на Управителот за време  кои се наоѓаат под бројките за време пуштаат едноставна анимација.

2. После околу 15-20 мин. линиите на Управителот за време исчезнуваат и се покажува траењето на новиот циклус. Апаратот автоматски го регулира времетраењето на програмата според тежината на полнењето за да се постигнат најдобри резултати за најкратко време.

## 9.9 Прекинување програма и менување опции

Кога програмата е во тек, можете да смените само некои **опции**:

1. Допрете го копчето Старт/Пауза . Соодветното показно светло трепка.
2. Променете ги опциите. Дадените информации на екранот се менуваат соодветно.
3. Допрете го копчето Старт/Пауза  повторно.

Програмата за перење продолжува.



## 9.10 Откажување програма во тек

1. Притиснете го копчето Вклучено/Исклучено за да откажете програма или да го исклучите апаратот.
2. Притиснете го повторно копчето Вклучено/Исклучено за да ја вклучите машината.



Ако Системот SensiCare завршил и полнењето со вода веќе започнало, новата програмата започнува **без повторување на Системот SensiCare**. Водата и детергентот не се цедат за да се избегне отпад.

Исто така има еден друг начин на откажување:





1. Свртите го копчето за одбирање кон позиција „Ресетирај“ .
2. Почекајте 1 секунда. На екранот се прикажува .

Сега, можете да поставите нова програма за перење.

### 9.11 Отворање на капакот - Додавање на алишта

**i** Доколку температурата и нивото на водата во барабанот се премногу високи и/или барабанот сè уште се врти, не треба да го отворите капакот.

Додека програмата или одложениот почеток се во тек, капакот на апаратот е заклучен. На екранот се прикажува показното светло .

1. Допрете го копчето **Старт/Пауза** . Показното светло  почнува да трепка.
2. Почекајте да се изгасне показното светло за заклучување на капакот и да престане да трепка . Отворете го капакот на апаратот и вратите на барабанот. Ако е потребно, додадете или извадете алишта. Затворете ги вратата на барабанот и капакот. Допрете го копчето **Старт/Пауза** . Програмата или одложениот почеток продолжуваат.

### 9.12 Крај на програмата

Кога ќе заврши програмата, апаратот автоматски престанува со работа. Звучните сигнали работат (ако се вклучени). На екранот се прикажува .

Показното светло за копчето **Старт/Пауза**  се гаси.

Капакот се отклучува и показното светло  се гаси.

1. Притиснете го копчето **Вклучено/Исклучено** за да го исклучите апаратот.



По пет минути од завршувањето на програмата, функцијата за штедење енергија автоматски го исклучува апаратот.





**i** Кога го вклучувате апаратот повторно, екранот го прикажува крајот на последната избрана програма. Свртете го програматорот за да поставите нов циклус.

2. Извадете ги алиштата од апаратот.
3. Проверете дали барабанот е празен.
4. Подотворете ги капакот и фиоката за детергент за да спречите мувла и мириси.
5. Затворете ја славината за вода.

### 9.13 Цедење вода по крајот на циклусот

Ако сте избрале програма или опција што не ја празни водата од последното плакнење, програмата е комплетирана, но:

- Просторот околу времето покажува  и екранот покажува заклучен капак .
- Барабанот продолжува да се врти во редовни интервали за да спречи туткање на алиштата.
- Капакот останува заклучен.
- Морате да ја исцедите водата за да го отворите капакот:

1. Ако е потребно, допрете го копчето **Центрифуга** за да ја намалите брзината на центрифугата предложена од апаратот.
  2. Притиснете го копчето **Старт/Пауза**:
    - Ако сте поставиле **Задржано плакнење** , апаратот ја цеди водата и центрифугира.
    - Ако сте поставиле **Ноќе** , апаратот само ја цеди водата
  3. Показателот за опција **Задржано плакнење**  и **Ноќе**  исчезнува.
- Кога програмата е завршена и показното светло за заклучен капак  ќе се изгасне, можете да го отворите капакот.

4. Притиснете го копчето Вклучено/ Исклучено неколку секунди за да го исклучите апаратот.

## 9.14 Опција Во мирување

Функцијата Во мирување автоматски го исклучува апаратот за да ја намали потрошувачката на струја кога:

- Не сте го користеле апаратот за време од 5 минути. Притиснете го копчето Вклучено/ Исклучено за повторно да ја вклучите машината.
- После 5 минути од крајот на програмата за перење. Притиснете го копчето Вклучено/ Исклучено за повторно да го вклучите апаратот.

На екранот се прикажува крајот на последната програма.

Свртете го програматорот за да поставите нов циклус.

Ако барањето е свртено кон позиција

„Ресетирај“ • , апаратот автоматски се исклучува за 30 секунди.



Ако сте поставиле програма или опција што завршува со вода во барабанот, функцијата Во мирување **не го исклучува** апаратот за да ве потсети да ја испуштите водата.

## 10. ПОМОШ И СОВЕТИ



### ПРЕДУПРЕДУВАЊЕ!

Видете во поглавјата за заштита и сигурност.

### 10.1 Полнење алишта

- Поделете ги алиштата на: бели, обоени, синтетика, нежни и волнени.
- Следете ги упатствата за перење што се наоѓаат на етикетите на алиштата.
- Не перете заедно бели и алишта во боја.
- Некои алишта во боја може да ја изгубат боја по првото перење. Ви препорачуваме да ги перете одделно првиот пат.
- Превртете ги повеќеслојните ткаенини, волната и алиштата со насликани илустрации.
- Третирајте ги претходно тврдокорните дамки.
- Перете ги тврдокорните дамки со специјален детергент.
- Бидете внимателни со пердињата. Извадете ги куките и ставете ги пердињата во вреќичка за перење или во навлака за перници.
- Немојте да перете во апаратот исечени или алишта без раб. Користете ја вреќичката за перење на мали и/или чувствителни алишта

(на пр. градници со жица, колани, хулахопки, врвци, панделки итн.).

- Многу мало полнење може да предизвика проблеми со рамнотежата за време на фазата на центрифугирање. Ако дојде до ова:
  - a. прекинете ја програмата и отворете ја вратата (видете во поглавјето „Секојдневна употреба“);
  - b. рачно прераспределете ги алиштата така што да бидат рамномерно распределени во барабанот;
  - c. притиснете го копчето Старт/ Пауза. Фазата на центрифугирање продолжува.
- Закопчајте ги навлаките за перници, патентите, куките и дримерите. Врзувајте ги коланите, јажиња, врвци, панделки или други предмети кои се лабави.
- Испразнете ги џебовите и исправете ги алиштата.



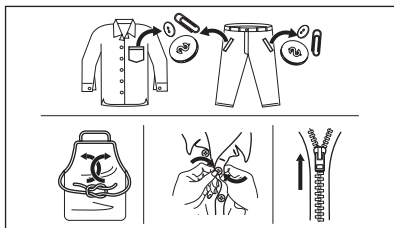

## 10.2 Тврдокорни дамки

За некои дамки, водата и детергентот не се доволни.

Ви препорачуваме овие дамки да ги исчистите пред да ги ставите алиштата во апаратот.

На располагање има специјални средства за отстранување дамки. Користете специјално средство за отстранување дамки коешто е соодветно за видот на дамката и ткаенината.

## 10.3 Детергенти и други третмани

- Користете само детергенти и други третмани што се специјално направени за машини за перење:
  - прашоци за перење за сите видови ткаенини, вклучувајќи и нежни. Подобрно е да користите прашоци за перење кои содржат средство за белење на бели алишта и стерилизација
  - течни детергенти, претежно за програми за перење на ниски температури (до 60 °C) за сите видови ткаенини или специјални само за волна.
- Не мешајте различни видови детергенти.
- Заради заштита на животната средина, не користете повеќе од препорачаната количина детергент.

- Следете ги упатствата што ќе ги најдете на пакувањето на детергентите или другите третмани, без да го надминете наведеното максимално ниво **(MAX)**.
- Користете соодветни детергенти за видот и бојата на ткаенината, температурата на програмата и нивото на извалканост.

## 10.4 Еколошки практични совети

- Поставете програма за перење алишта со нормална извалканост без фаза на претперење.
- Секогаш стартувајте ја програмата за перење со максимален капацитет на алишта.
- Ако вршите претходно третирање на дамките или користите средство за отстранување поставете програма со ниска температура.
- За да користите точна количина на детергент, проверете ја тврдоста на водата во вашиот дом. Видете во „Тврдост на водата“.

## 10.5 Тврдост на вода

Ако тврдоста на водата во вашата област е висока или средна, ви препорачуваме да користите омекнувач за вода за машини за перење. Во областите каде тврдоста на водата е мека, нема потреба од омекнувач за вода.

За да ја дознаете тврдоста на водата во вашата област, јавете се во локалното претпријатие за водовод.

Користете соодветна количина омекнувач за вода. Секогаш следете ги упатствата што ќе ги најдете на пакувањето на производот.

# 11. НЕГА И ЧИСТЕЊЕ



### ПРЕДУПРЕДУВАЊЕ!

Видете во поглавјата за заштита и сигурност.

## 11.1 Надворешно чистење

Чистете го апаратот само со сапун и топла вода. Целосно избришете ги сите површини.

**ВНИМАНИЕ!**

Не користете алкохол, растворувачи или хемиски производи.

**ВНИМАНИЕ!**

Немојте да чистите метални површини со детергент на база на хлор.

## 11.2 Отстранување На Бигор



Ако тврдоста на водата во вашата област е висока или средна, ви препорачуваме да користите средство за отстранување бигор за машини за перење.

Редовно проверувајте дали има бигор нафатено на барабанот.

Регуларните детергенти содржат агенси за омекнување на водата, но ви препорачуваме повремено да пуштите циклус со празен барабан и од време на време производ против бигор.



Секогаш следете ги упатствата што ќе ги најдете на пакувањето на производот.

## 11.3 Перење за одржување

Повторливо и пролонгирано користење програми со ниска температура може да предизвика таложување на наслаги од детергент, влакненца, развој на бактерии внатре во барабанот и кадата. Ова може да генерира непријатни мирисби и влага. За да ги елиминирате овие наслаги и да го исчистите внатрешниот дел од апаратот, редовно пуштајте перење за одржување (барем еднаш месечно).



Видете во поглавјето Чистење на барабанот.

## 11.4 Чистење на барабанот

Редовно проверувајте го барабанот за да се спречите формирање несакани наслаги.

Формирањето на наслаги во барабанот може да се појави како резултат на надворешно тело кое предизвикува рѓе или заради тоа што водата од водоводот содржи железо

Исчистете го барабанот со специјално средство за не'рѓосувачки челик.



Секогаш следете ги упатствата кои може да ги најдете на амбалажата на производот. Не чистете го барабанот со средства против бигор што содржат киселина, жица за стружење со хлор или со железна или челична волна.

За темелно чистење:

1. Извадете ги сите алишта од барабанот.
2. Стартувајте ја програмата Cottons со највисока температура
3. Додадете мала количина на детергент во прав во празниот барабан, за да ги исплакнете сите преостанати остатоци.



Од време на време, на крајот од циклусот екранот може да ја прикаже иконата : тоа претставува совет да направите „чистење на барабанот“. Откако сте го исчистиле барабанот иконата исчезнува.

## 11.5 Печат на капак

Редовно проверувајте го печатот. Ако е потребно исчистете го, со помош на средство за чистење со амонијак без да ја изгребите површината на печатот,

- i** Секогаш следете ги упатствата што ќе ги најдете на пакувањето на производот.

## 11.6 Чистење на дозерот за детергент

1.

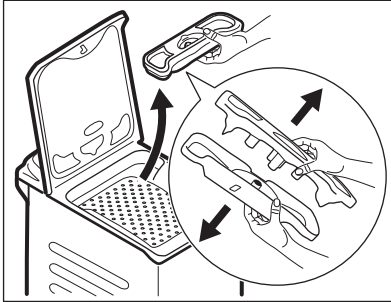

2.

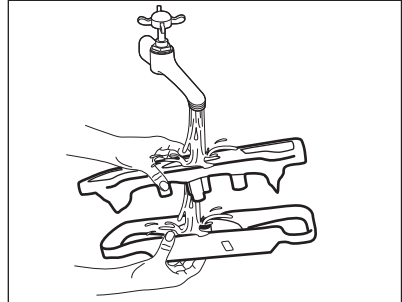

3.

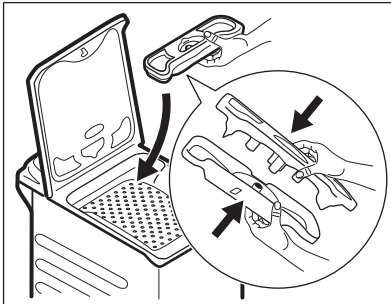

## 11.7 Чистење на одводниот филтер

Редовно прегледувајте го одводниот филтер и проверувајте дали е чист.

Исчистете ја одводната пумпа ако:

- Апаратот не ја испушта водата.
- Не се врти барабанот.
- Апаратот испушта невообичаен звук поради блокирање на одводната пумпа.
- Екранот ја прикажува шифрата за тревога **E20**



### ПРЕДУПРЕДУВАЊЕ!

- Извадете го приклучокот за струја од штекерот.
- Не вадете ги филтерот додека апаратот е во функција.
- Не чистете ја одводната пумпа ако водата во апаратот е жешка. Почекајте да се излади водата .

Секогаш држете некаква крпа во близина за да ја соберете истурената вода кога го вадите филтерот.

Постапете на следниот начин за да ја исчистите пумпата:

1.

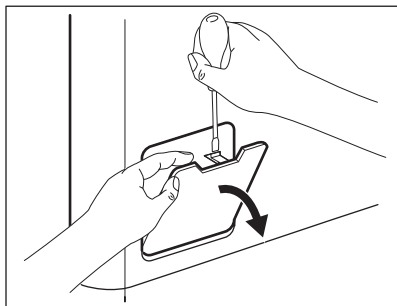

2.

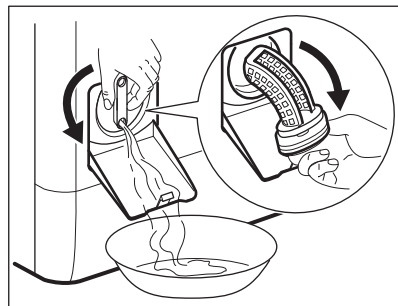

3.

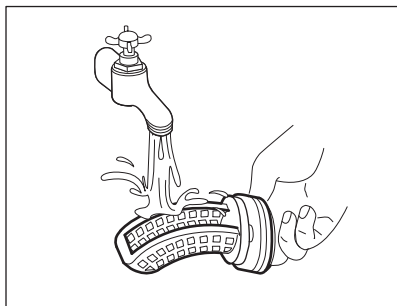

4.

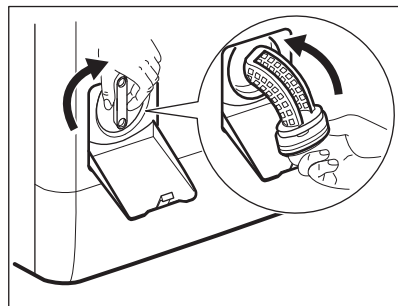

5.

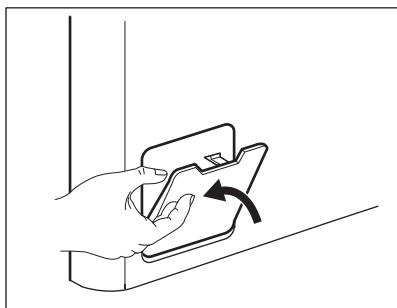

## 11.8 Чистење на доводното црево и филтерот на вентилот

1.

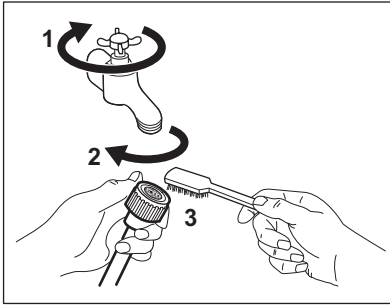

2.

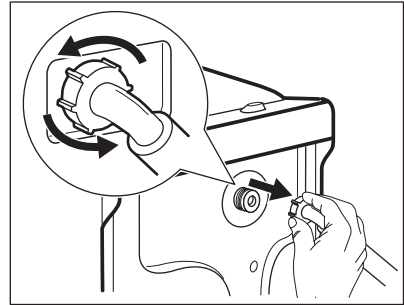

3.

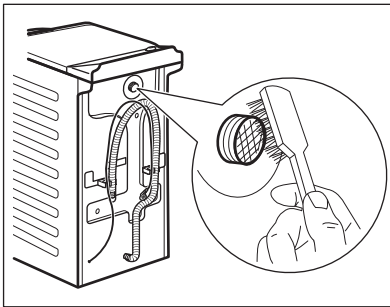

4.

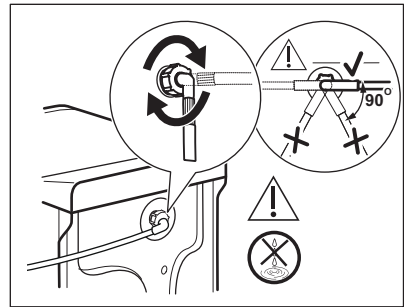

## 11.9 Цедење во вонредна ситуација

Ако апаратот не може да ја испушти водата, спроведете ја истата процедура опишана во ставот „Чистење на одводниот филтер“. Ако е потребно, исчистете ја пумпата.

Кога ја цедите водата со помош на постапката за итно цедење, мора повторно да го активирате системот за цедење:

1. Ставете 2 литри вода во главната преграда за перење од дозерот за детергент.
2. Стартувајте ја програмата за цедење на водата.

## 11.10 Заштита од замрзнување

Ако апаратот е монтиран во област каде што температурата може да достигне 0°C или пониска, испуштете

ја преостаната вода од доводното црево и од пумпата за цедење.

1. Извадете го приклучокот за струја од штекерот.
2. Затворете ја славината за вода.
3. Ставете ги двата краја на доводното црево во садот и оставете ја водата да истече од црево.
4. Испразнете ја пумпата. Погледнете ја постапката за итно цедење.
5. Кога ќе се испразни одводната пумпа, вратете го доводното црево назад.



### ПРЕДУПРЕДУВАЊЕ!

Проверете дали температурата е повисока од 0°C пред повторно да го користите апаратот. Производителот не е одговорен за штетите предизвикани од ниска температура.

## 12. ПОТРОШУВАЧКИ ВРЕДНОСТИ



Прикажаните вредности се добиени во лабораториски услови со важечки стандарди. Податоците може да се променат од различни причини: количината и типот на алишта и температурата на околината. Притисокот на водата, напонот на струјата и температурата на доводната вода исто така може да влијаат врз времетраењето на програмата за перење.



Техничките спецификации може да се сменат без претходна најава за да се подобри квалитетот на производот.

| Програми                           | Полнење (kg) | Потрошувачка на енергија (kWh) | Потрошувачка на вода (литри) | Приближно траење на програмата (минути) | Преостаната влага (%) <sup>1)</sup> |
|------------------------------------|--------------|--------------------------------|------------------------------|-----------------------------------------|-------------------------------------|
| Cottons 60°C                       | 6            | 1,10                           | 56                           | 180                                     | 53                                  |
| Cottons 40°C                       | 6            | 0,65                           | 54                           | 150                                     | 53                                  |
| Synthetics 40°C                    | 3            | 0,45                           | 46                           | 105                                     | 35                                  |
| Delicates 40°C                     | 2            | 0,55                           | 46                           | 90                                      | 35                                  |
| Wool 30°C                          | 1,5          | 0,35                           | 50                           | 65                                      | 30                                  |
| <b>Стандардни памучни програми</b> |              |                                |                              |                                         |                                     |
| Стандардни памучни на 60°C         | 6            | 0,80                           | 43                           | 247                                     | 53                                  |
| Стандардни памучни на 60°C         | 3            | 0,54                           | 33                           | 185                                     | 53                                  |
| Стандардни памучни на 40°C         | 3            | 0,49                           | 34                           | 179                                     | 53                                  |

<sup>1)</sup> На крајот на фазата на центрифугирање.

| Режим на исклучено (W) | Режим на вклучено (W) |
|------------------------|-----------------------|
| 0.48                   | 0.48                  |

| Режим на исклучено (W)                                                                                                                                    | Режим на вклучено (W) |
|-----------------------------------------------------------------------------------------------------------------------------------------------------------|-----------------------|
| Информациите дадени во графиконот погоре се во согласност со регулативата на Европската комисија 1015/2010 за имплементирање на директивата 2009/125/EC . |                       |

## 13. РЕШАВАЊЕ НА ПРОБЛЕМИ



### ПРЕДУПРЕДУВАЊЕ!

Видете во поглавјата за заштита и сигурност.

### 13.1 Вовед

Апаратот не се вклучува или прекинува додека работи.

Прво, обидете се да најдете решение за проблемот (погледнете во табелата). Ако повторно се појави проблемот, контактирајте со Овластен сервисен центар.



### ПРЕДУПРЕДУВАЊЕ!

Исклучете го апаратот од струја пред да вршите каква било проверка.

**Во случај на поголеми проблеми, се активираат звучните сигнали, екранот прикажува код за тревога, а копчето Старт/Пауза  може континуирано да трепка:**

- **EHO** - Напојувањето со струја е нестабилно. Почекајте додека не се стабилизира напојувањето со струја.
- **E9 I** - Нема комуникација меѓу електронските елементи на апаратот. Исклучете го и повторно вклучете го. Програмата не завршила правилно или апаратот запрел многу рано. Ако повторно се појави алармот, контактирајте со Овластен сервисен центар.
- **EFO** - Вклучена е заштитата од поплавување. Исклучете го апаратот и затворете ја славината за вода. Стапете во контакт со Овластен сервисен центар.
- **E IO** - Апаратот не се полни правилно со вода. После соодветната проверка, вклучете го апаратот повторно со притискање на копчето Старт/Пауза  апаратот се обидува да го повтори циклусот. Ако продолжи грешката кодот за аларм ќе се појави повторно.
- **E20** - Апаратот не ја испушта водата.
- **E40** - Капакот на апаратот е отворен или не е правилно затворен. Проверете го капакот!

## 13.2 Можни дефекти

| Проблем                                       | Можно решение                                                                                                                                                                                                                                                                                                                                                                                                                                                                                                                                                                                                                                                               |
|-----------------------------------------------|-----------------------------------------------------------------------------------------------------------------------------------------------------------------------------------------------------------------------------------------------------------------------------------------------------------------------------------------------------------------------------------------------------------------------------------------------------------------------------------------------------------------------------------------------------------------------------------------------------------------------------------------------------------------------------|
| Програмата не почнува да работи.              | <ul style="list-style-type: none"> <li>• Проверете дали приклучокот за струја е вклучен во штекерот.</li> <li>• Проверете дали капакот на апаратот и вратите на баработ се добро затворени.</li> <li>• Проверете дали има оштетен осигурувач во таблата со осигурувачи.</li> <li>• Проверете дали е допрено Старт/Пауза .</li> <li>• Ако е поставен одложен почеток, откажете ја поставката или почекајте да заврши одбројувањето.</li> <li>• Доколку е вклучена, исклучете ја функцијата Блокада за деца.</li> <li>• Проверете ја позицијата на копчето за одбраната програма.</li> </ul> |
| Апаратот не се полни правилно со вода.        | <ul style="list-style-type: none"> <li>• Проверете дали е отворена славината за вода.</li> <li>• Проверете да не е многу низок притисокот во доводот за вода. За овие информации, јавете се во локалното претпријатие за водовод.</li> <li>• Проверете дали е затната славината за вода.</li> <li>• Проверете дали доводното црево е засукано, оштетено или свиткано.</li> <li>• Проверете дали е правилно поврзано цревото за довод на вода.</li> <li>• Проверете да не се затнати филтерот на доводното црево и филтерот на вентилот. Погледнете во „Нега и чистење“.</li> </ul>                                                                                          |
| Апаратот се полни со вода и веднаш ја испушта | <ul style="list-style-type: none"> <li>• Проверете дали одводното црево е во правилна положба. Цревото може да е поставено многу ниско. Видете во „Инструкции за монтажа“.</li> </ul>                                                                                                                                                                                                                                                                                                                                                                                                                                                                                       |
| Апаратот не ја испушта водата.                | <ul style="list-style-type: none"> <li>• Проверете дали е затнат одводниот сливник.</li> <li>• Проверете да не е засукано или свиткано одводното црево.</li> <li>• Проверете да не е затнат одводниот филтер. Исклучете го филтерот доколку е потребно. Погледнете во „Нега и чистење“.</li> <li>• Проверете дали одводното црево е правилно поврзано.</li> <li>• Поставете ја програмата за цедење ако поставувате програма без фаза на цедење.</li> <li>• Поставете ја програмата за цедење ако поставувате опција што завршува со вода во барабанот.</li> </ul>                                                                                                          |



| Проблем                                                                                              | Можно решение                                                                                                                                                                                                                                                                                                                                                                                                                                                      |
|------------------------------------------------------------------------------------------------------|--------------------------------------------------------------------------------------------------------------------------------------------------------------------------------------------------------------------------------------------------------------------------------------------------------------------------------------------------------------------------------------------------------------------------------------------------------------------|
| <p>Фазата на центрифуга не работи или циклусот на перење трае подолго од вообичаено.</p>             | <ul style="list-style-type: none"> <li>• Поставете ја програмата за центрифугирање.</li> <li>• Проверете да не е затнат одводниот филтер. Исчистете го филтерот доколку е потребно. Погледнете во „Нега и чистење“.</li> <li>• Распоредете ги рачно алиштата во барабанот и повторно пуштете ја фазата на центрифугирање. Овој проблем може да е предизвикан од проблеми со рамнотежата.</li> </ul>                                                                |
| <p>На подот има вода.</p>                                                                            | <ul style="list-style-type: none"> <li>• Проверете дали спојките на цревата за вода се стегнати и дали протекува вода.</li> <li>• Погрижете се цреводот за довод на вода и цреводот за одвод на вода да не е оштетено.</li> <li>• Проверете дали користите соодветен детергент и соодветна количина од него.</li> </ul>                                                                                                                                            |
| <p>Не можете да го отворите капакот на апаратот.</p>                                                 | <ul style="list-style-type: none"> <li>• Проверете дали е поставена програма за перење што завршува со вода во барабанот.</li> <li>• Проверете дали е завршена програмата за перење.</li> <li>• Поставете ја програмата за цедење или за центрифугирање ако има вода во барабанот.</li> <li>• Проверете дали апаратот прима струја.</li> <li>• Овој проблем можеби е предизвикан од дефект на апаратот. Стапете во контакт со Овластен сервисен центар.</li> </ul> |
| <p>Апаратот прави невообичаена бучава и вибрира.</p>                                                 | <ul style="list-style-type: none"> <li>• Проверете дали апаратот е правилно нивелиран. Видете во „Инструкции за монтажа“.</li> <li>• Проверете дали е отстранета амбалажата и/или транспортните завртки. Видете во „Инструкции за монтажа“.</li> <li>• Додајте уште алишта во барабанот. Полнењето со алишта можеби е премало.</li> </ul>                                                                                                                          |
| <p>Времетраењето на програмата се зголемува или намалува за време на извршувањето на програмата.</p> | <ul style="list-style-type: none"> <li>• Системот SensiCare System може да го приспособува времетраењето на програмата според типот и количината на алишта за перење. Видете во „SensiCare System детекција на тежина“ во поглавјето „Секојдневна употреба“.</li> </ul>                                                                                                                                                                                            |
| <p>Резултатите од перењето не се задоволителни.</p>                                                  | <ul style="list-style-type: none"> <li>• Зголемете го количеството детергент или употребете друг.</li> <li>• Користете специјални производи за да ги отстраните тврдокорните дамки пред да ги перете алиштата.</li> <li>• Проверете дали сте ја поставиле точната температура.</li> <li>• Намалете го полнењето со алишта.</li> </ul>                                                                                                                              |
| <p>Премногу пена во барабанот за време на циклусот на перење.</p>                                    | <ul style="list-style-type: none"> <li>• Намалете ја количината на детергент.</li> </ul>                                                                                                                                                                                                                                                                                                                                                                           |

| Проблем                                                                   | Можно решение                                                                                                                                                                                                           |
|---------------------------------------------------------------------------|-------------------------------------------------------------------------------------------------------------------------------------------------------------------------------------------------------------------------|
| По циклусот на перење, има остатоци од детергент во фиоката за детергент. | <ul style="list-style-type: none"> <li>Проверете дали капакот е во правилна положба.</li> <li>Проверете дали сте ја користеле фиоката за детергент според индикациите наведени во ова упатство за корисници.</li> </ul> |

Откако ќе направите проверка, вклучете ја машината. Програмата продолжува од точката на прекин.

Ако повторно се појави проблемот, контактирајте со Овластен сервисен центар.

Ако екранот прикажува други шифри за аларм, исклучете и вклучете го апаратот. Ако повторно се појави проблемот, контактирајте со Овластен сервисен центар.

## 14. ТЕХНИЧКИ ПОДАТОЦИ

|                                                                                                                                                |                                                        |                                         |
|------------------------------------------------------------------------------------------------------------------------------------------------|--------------------------------------------------------|-----------------------------------------|
| Димензија                                                                                                                                      | Ширина/ Висина/<br>Длабочина/ Вкупна<br>длабочина      | 400 mm/ 890 mm/ 600 mm/ 600 mm          |
| Поврзување на струја                                                                                                                           | Волтажа<br>Вкупна моќност<br>Осигурувач<br>Фреквенција | 230 V<br>2200 W<br>10 A<br>50 Hz        |
| Ниво на заштита од навлегување тврди честички и влага обезбедено со заштитниот капак, освен кога опремата со низок напон нема заштита од влага |                                                        | IPX4                                    |
| Притисок во доводот на вода                                                                                                                    | Минимално<br>Максимално                                | 0,5 бари (0,05 МПа)<br>8 бари (0,8 МПа) |
| Снабдување со вода <sup>1)</sup>                                                                                                               |                                                        | Студена вода                            |
| Максимално полнење                                                                                                                             | Памук                                                  | 6 kg                                    |
| Класа на енергетска ефикасност                                                                                                                 |                                                        | A+++                                    |
| Брзина на центрифугата                                                                                                                         | Максимална брзина на центрифугата                      | 1151 rpm (врт. во минута)               |

<sup>1)</sup> Поврзете го доводното црево со славина за вода со навој 3/4" .

# 15. КРАТКО УПАТСТВО

## 15.1 Секојдневна употреба

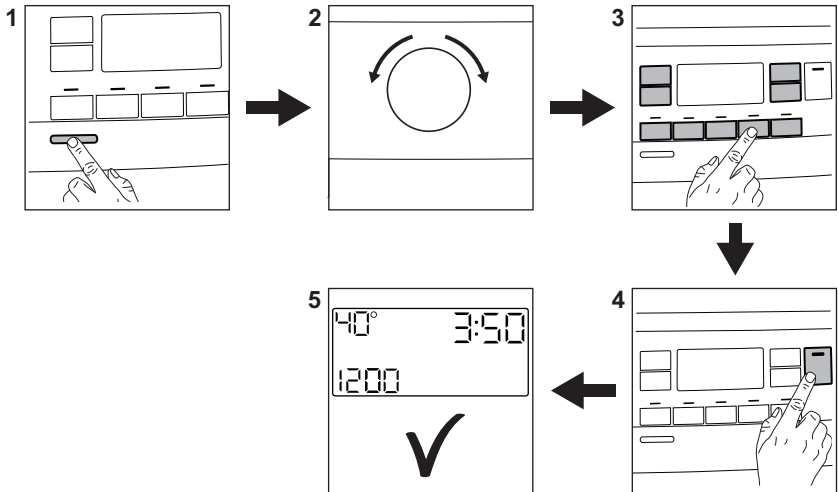

Ставете го приклучокот за струја во штекерот.

Отворете ја славината за вода.

Наполнете алишта.

Ставете го детергентот и другите средства во соодветната преграда на дозерот за детергент.

1. Притиснете го копчето **Вклучено/Исклучено** за да го вклучите апаратот. Свртете го програматорот за да ја поставите саканата програма.

2. Поставете ги посакуваните опции со помош на соодветните копчиња на допир (1). За активирање на програмата, притисни го копчето (2) **Старт/Пауза**

3. Апаратот започнува да работи. На крајот од програмата, извадете ги алиштата.



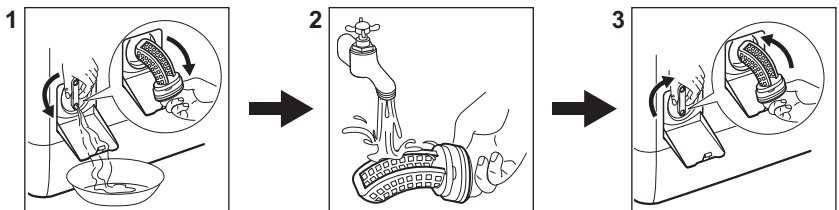

Притиснете го копчето **Вклучено/Исклучено** за да го исклучите апаратот.

## 15.2 Чистење на одводниот филтер со пумпа



Чистете го филтерот редовно, особено, ако алармот **E20** се појави на екранот.

### 15.3 Програми

| Програми                                                                                              | Алишта за перење                         | Опис на производот                                                                                                     |
|-------------------------------------------------------------------------------------------------------|------------------------------------------|------------------------------------------------------------------------------------------------------------------------|
| <b>Cottons</b>                                                                                        | 6 kg                                     | Бели памучни алишта и алишта од обоен памук.                                                                           |
|  <b>Cottons Eco</b>  | 6 kg                                     | Бели памучни алишта и алишта од обоен памук. Стандардни програми за вредности на потрошувачка со Енергетската етикета. |
| <b>Synthetics</b>                                                                                     | 3 kg                                     | Синтетички алишта или алишта од мешани ткаенини.                                                                       |
| <b>Delicates</b>                                                                                      | 2 kg                                     | Нежни ткаенини какви што се акрил, вискоза, полиестер.                                                                 |
| <b>Rapid 14min</b>                                                                                    | 1,5 kg                                   | Синтетички и мешани ткаенини. Малку извалкани алишта и алишта за освежување.                                           |
| <b>Rinse</b>                                                                                          | 6 kg                                     | Сите ткаенини, освен волнени и многу чувствителни ткаенини. Програма за плакнење и центрифуга.                         |
| <b>Spin/Drain</b>                                                                                     | 6 kg                                     | Сите ткаенини, освен волнени и многу чувствителни ткаенини. Програма за центрифуга и цедење на вода.                   |
|  <b>Anti-allergy</b> | 6 kg                                     | Бели памучни алишта. Оваа програма помага за вадење на микроби и бактерии.                                             |
| <b>Baby</b>                                                                                           | 2 kg                                     | Посебен циклус погоден за бебешки алишта.                                                                              |
|  <b>Silk</b>       | 0,5 kg                                   | Специјална програма за свила и мешани синтетички алишта.                                                               |
|  <b>Wool</b>       | 1,5 kg                                   | Волна што се пере во машина и волна што се пере на рака и чувствителни алишта.                                         |
| <b>Sport</b>                                                                                          | 3 kg                                     | Спортски алишта.                                                                                                       |
|  <b>Outdoor</b>    | 2 kg <sup>1)</sup><br>1 kg <sup>2)</sup> | Модерни спортски алишта за надвор.                                                                                     |
| <b>Denim</b>                                                                                          | 2 kg                                     | Алишта од џинс.                                                                                                        |

1) Програма за перење.

2) Програма за перење и фаза за водоотпорност.

# 16. ИНФОРМАТИВЕН ЛИСТ ЗА ПРОИЗВОД ВО ВРСКА СО РЕГУЛАТИВАТА НА ЕУ 1369/2017

| Информативен лист за производ                                                                                                                                                                                                                                                                                       |                        |
|---------------------------------------------------------------------------------------------------------------------------------------------------------------------------------------------------------------------------------------------------------------------------------------------------------------------|------------------------|
| Трговска марка                                                                                                                                                                                                                                                                                                      | ELECTROLUX             |
| Модел                                                                                                                                                                                                                                                                                                               | EW6T3262, PNC913128344 |
| Определен капацитет во kg                                                                                                                                                                                                                                                                                           | 6                      |
| Класа на енергетска ефикасност                                                                                                                                                                                                                                                                                      | A+++                   |
| Годишна потрошувачка на енергија годишно во kWh, врз основа на 220 циклуси на перење на стандардна програма за памучни алишта на 60 °C и 40 °C со целосно и делумно полнење, и потрошувачка во режими со мала потрошувачка на енергија. Моменталната потрошувачка на енергија ќе зависи од користењето на апаратот. | 150                    |
| Потрошувачка на енергија на стандардна програма на памучни алишта на 60°C со целосно полнење во kWh                                                                                                                                                                                                                 | 0,80                   |
| Потрошувачка на енергија на стандардна програма на памучни алишта на 60°C со делумно полнење во kWh                                                                                                                                                                                                                 | 0,54                   |
| Потрошувачка на енергија на стандардна програма на памучни алишта на 40°C со делумно полнење во kWh                                                                                                                                                                                                                 | 0,49                   |
| Потрошувачка на енергија во исклучен режим во W                                                                                                                                                                                                                                                                     | 0,48                   |
| Потрошувачка на енергија во вклучен режим во W                                                                                                                                                                                                                                                                      | 0,48                   |
| Потрошувачка на енергија во литри годишно, врз основа на 220 циклуси на перење на стандардна програма за памучни алишта на 60 °C и 40 °C со целосно и делумно полнење. Моменталната потрошувачка на вода ќе зависи од користењето на апаратот.                                                                      | 9490                   |
| Класа на продуктивност на центрифуга-сушење на скала од G (најмалку ефикасна) до A (најефикасна)                                                                                                                                                                                                                    | B                      |
| Максимална брзина на центрифугата во врт./мин.                                                                                                                                                                                                                                                                      | 1151                   |
| Преостаната содржина на влажност во %                                                                                                                                                                                                                                                                               | 53                     |

|                                                                                                                                                                                                                                                                                                                                                         |     |
|---------------------------------------------------------------------------------------------------------------------------------------------------------------------------------------------------------------------------------------------------------------------------------------------------------------------------------------------------------|-----|
| „Стандардната програма за памучни алишта на 60 °C“ и „Стандардната програма за памучни алишта на 40 °C“ се стандардни програми за перење и на нив се однесуваат информациите на етикетата и на листот, овие програми се соодветни за чистење на нормално извалкани памучни алишта и се најефикасни за потрошувачка на енергија и на вода во исто време. | -   |
| Потрошувачка на енергија на стандардна програма на памучни алишта на 60°C со целосно полнење во минути                                                                                                                                                                                                                                                  | 247 |
| Потрошувачка на енергија на стандардна програма на памучни алишта на 60°C со делумно полнење во минути                                                                                                                                                                                                                                                  | 185 |
| Потрошувачка на енергија на „стандардна програма на памучни алишта на 40°C со делумно полнење во минути                                                                                                                                                                                                                                                 | 179 |
| Времетраење на вклучениот режим во минути                                                                                                                                                                                                                                                                                                               | 5   |
| Воздушна акустична емисија на бучава за време на перење во db(A)                                                                                                                                                                                                                                                                                        | 56  |
| Воздушна акустична емисија на бучава за време на центрифуга во db(A)                                                                                                                                                                                                                                                                                    | 77  |
| Вградено во апарат ДА/НЕ                                                                                                                                                                                                                                                                                                                                | Ne  |

Информациите дадени во графиконот погоре се во согласност со Регулативата на Европската комисија 1015/2010 за имплементирање на Директивата 2009/125/ЕК.

## 17. ГРИЖА ЗА ОКОЛИНАТА

Рециклирајте ги материјалите со симболот  Ставете ја амбалажата во соодветни контејнери за да ја рециклирате. Помогнете во заштитата на животната средина и човековото здравје и рециклирајте го отпадот од електрични и електронски апарати. Не

фрлајте ги апаратите озанчени со симболот  во отпадот од домаќинството. Вратете го производот во вашиот локален капацитет за рециклирање или контактирајте ја вашата општинска канцеларија.



[www.electrolux.com/shop](http://www.electrolux.com/shop)



192923860-A-292019

